

Manuale utente

ColorEdge® CG2420

Monitor LCD Color Management

Importante

Si prega di leggere PRECAUZIONI, questo manuale utente e la Guida di installazione (volume separato) con attenzione per familiarizzare con l'uso sicuro ed efficace.

- Si prega di fare riferimento alla Guida all'installazione per informazioni di base che vanno dal collegamento del monitor ad un PC o un dispositivo esterno per l'uso del monitor.

- Il manuale d'uso recente è disponibile per il download dal nostro sito web:

<http://www.eizoglobal.com>

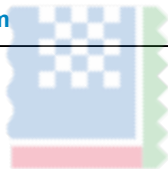

Luogo di un'istruzione di attenzione

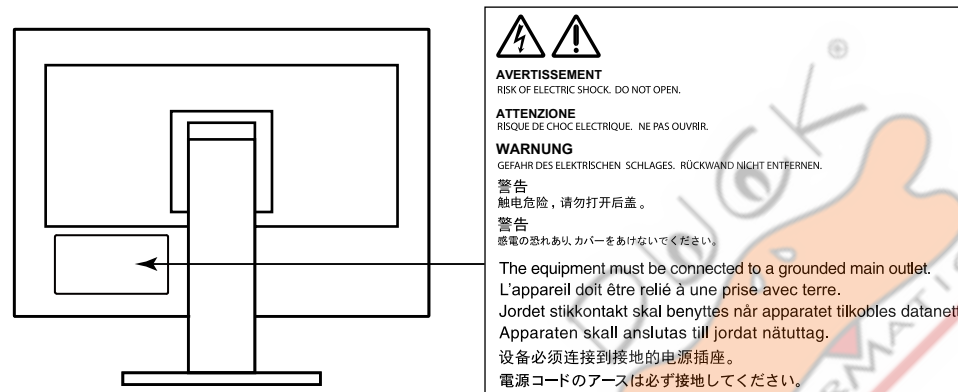

Questo prodotto è stato regolato specificamente per l'uso nella regione per cui è stato originariamente spedito. Al di fuori di questa regione, il prodotto potrebbe non funzionare nel modo indicato nelle specifiche.

Nessuna parte di questo manuale può essere riprodotta, memorizzata in un sistema di recupero, o trasmessa, in qualsiasi forma e con qualsiasi mezzo, elettronico, meccanico o altro, senza la previa autorizzazione scritta di EIZO Corporation.

EIZO Corporation non ha l'obbligo di tenere qualsiasi materiale o informazioni presentate riservate salvo accordi precedenti sono fatte a norma del ricevimento da parte di EIZO Corporation di tali informazioni. Sebbene sia stato fatto ogni sforzo per assicurare che questo manuale fornisce up-to-date informazioni, si prega di notare che le specifiche del monitor EIZO sono soggette a modifiche senza preavviso.

Avviso per questo monitor

Oltre a scopi generali come la creazione di documenti, la visualizzazione di contenuti multimediali, questo prodotto è adatto anche per applicazioni quali creazioni di immagini e grafica, e l'elaborazione di foto digitali, dove riproduzione accurata dei colori è una priorità.

Questo prodotto è stato regolato specificamente per l'uso nella regione per cui è stato originariamente spedito. Se il prodotto viene usato fuori della regione, esso non può operare come specificato nelle specifiche.

Questo prodotto non può essere coperto da garanzia per usi diversi da quelli descritti in questo manuale.

Le specifiche citati in questo manuale sono applicabili solo quando i seguenti sono utilizzati:

- I cavi di alimentazione forniti con il prodotto
- Cavi di segnale specificati da noi

Usare solo prodotti opzionali costruiti o specificati da noi con questo prodotto.

Se si posiziona il prodotto su una scrivania lacca rivestito, il colore può aderire al fondo del supporto a causa della composizione della gomma. Controllare la superficie del tavolo prima dell'uso.

Ci vogliono circa 3 minuti (nelle nostre condizioni di misurazione) per l'esecuzione di parti elettriche per stabilizzare. Si prega di attendere 30 minuti o più dopo l'alimentazione del monitor è stato acceso, e quindi regolare il monitor.

Monitor deve essere impostato a una luminosità più basso per ridurre variazioni di luminosità causati da uso a lungo termine e mantenere una visualizzazione stabile.

Quando l'immagine viene modificato dopo la visualizzazione della stessa immagine per lunghi periodi di tempo, potrebbe apparire un'immagine residua. Utilizzare lo screen saver o funzione di risparmio energetico al fine di evitare la visualizzazione della stessa immagine per lunghi periodi di tempo.

Se il monitor visualizza in modo continuo per un lungo periodo di tempo, macchie scure o burn-in può apparire. Per massimizzare la durata del monitor, si consiglia il monitor si spegne periodicamente.

pulizia periodica si raccomanda di mantenere il monitor in cerca di nuovo e per prolungare la durata di funzionamento (vedi "Pulizia" (pagina 4)).

Il pannello LCD è realizzato con tecnologia ad alta precisione. Sebbene, pixel mancanti o pixel illuminati possono apparire sul pannello LCD, questo non è un malfunzionamento. Percentuale di punti effettivi: 99,9994% o superiore.

La retroilluminazione del pannello LCD ha una durata fissa. Quando lo schermo diventa scuro o comincia a sfarfallare, contattare il rappresentante EIZO locale.

Non premere sul pannello o bordo del telaio fortemente, poiché ciò può comportare malfunzionamenti visualizzazione, ad esempio modelli di interferenza, ecc Se la pressione viene applicata continuamente al pannello, può deteriorare o danneggiare il pannello. (Se i segni di pressione rimangono sul pannello, lasciare il monitor con uno schermo nero o bianco. Il sintomo potrebbe scomparire.)

Non graffiare o premere sul pannello con oggetti appuntiti, in quanto ciò potrebbe causare danni al pannello. Non tentare di spazzolare con i tessuti in quanto ciò potrebbe graffiare il pannello.

Quando il monitor è freddo e portato in una stanza o la temperatura sale rapidamente, condensa può verificarsi sulle superfici interne ed esterne del monitor. In tal caso, non accendere il monitor. Invece attendere che la condensa scompaia, altrimenti può causare qualche danno al monitor.

Pulizia

Attenzione

- Prodotti chimici come alcol e soluzione antisettica possono causare variazioni di lucentezza, ossidazione, e dissolvenza dell'armadio o del pannello, e il deterioramento anche la qualità dell'immagine.
 - Non utilizzare diluenti, benzene, cera e detersivi abrasivi, che potrebbero danneggiare il mobile o pannello. Le macchie sul gabinetto e
-

pannello di superficie possono essere rimossi utilizzando l'apposito ScreenCleaner.

Per utilizzare il monitor in modo confortevole

- Uno schermo troppo scuro o chiaro può influenzare i vostri occhi. Regolare la luminosità del monitor in base alle condizioni ambientali.
- Fissando il monitor per un lungo tempo di pneumatici gli occhi. Prendere a 10 minuti di riposo ogni ora.



Contenuto

Avviso per questo monitor	3
Pulizia	4
Per utilizzare il monitor in modo confortevole	4
Contenuto	5
Capitolo 1 introduzione	7
1-1. Caratteristiche.....	7
1-2. Controlli e funzioni	9
• Davanti	9
• Posteriore	10
1-3. EIZO LCD Utility Disco	11
• contenuto del disco e panoramica del software	11
• Per utilizzare ColorNavigator 6	11
1-4. Risoluzioni supportate	12
• Nel metodo di segnale digitale (DVI-D, DisplayPort, HDMI: segnale PC)	12
• Quando si utilizza l'ingresso del segnale digitale (HDMI: Segnale video * 2)	13
1-5. Impostazione della risoluzione	14
• Windows 10	14
• Di Windows 8.1 / Windows 8 / Windows 7	14
• Mac OS X 10.8 o successivo	15
• Mac OS X 10.7	15
Capitolo 2 Regolazioni di base / Impostazioni	16
2-1. Passare Metodo di funzionamento	16
2-2. Commutazione dei segnali di ingresso	17

2-3. Commutazione della modalità di visualizzazione (modalità colore)	18
• Modalità di visualizzazione	18
Capitolo 3 regolazioni avanzate / Impostazioni	19
3-1. Operazioni di base del menu di impostazione	19
3-2. Impostazione delle funzioni del menu	20
• Colore	20
• Autotaratura	25
• Impostazioni segnale	28
• Preferenze	31
• Le lingue	34
• Informazione	34
Impostazioni Capitolo 4 amministratore	35
4-1. Operazioni di base del menu "Impostazioni amministratore"	35
4-2. "Impostazioni amministratore" funzioni del menu	36
Capitolo 5 Risoluzione dei problemi	37
5-1. Nessuna immagine	37
5-2. problemi di imaging	38
5-3. Altri problemi	39
5-4. Sensore incorporato e autotaratura problemi di taratura	40
Capitolo 6 Riferimento	41
6-1. Fissaggio del braccio opzionale	41
6-2. Collegamento / supporto Rimozione del cavo	44

6-3. Collegamento di più dispositivi esterni	46
6-4. Facendo uso di USB (Universal Serial Bus)	47
• Richiesto Sistema Ambiente	47
• Procedura di collegamento (Impostazione della funzione USB)	47
6-5. Specifiche	48
• Dimensioni	50
• Le principali impostazioni predefinite	52
• Accessori	52
Capitolo 7 Glossario	53
Appendice	55
Trademark	55
Licenza / Copyright	56
Dichiarazione di conformità FCC	57
GARANZIA LIMITATA	59
Informazioni sul riciclaggio	68

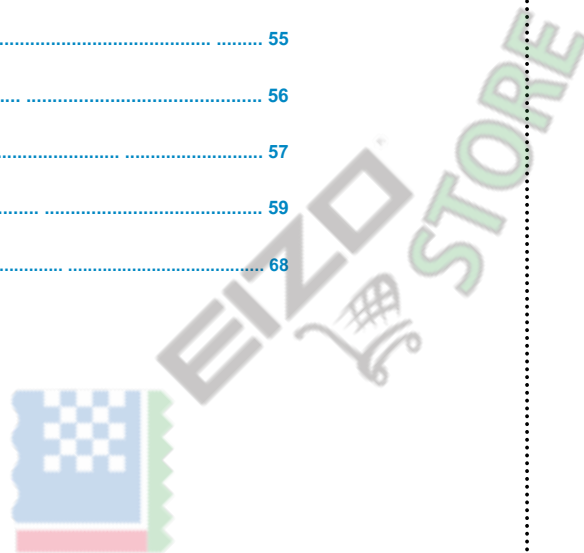

capitolo 1 introduzione

La ringrazio molto per aver scelto un monitor a colori LCD EIZO.

1-1. Caratteristiche

- 24.0 "widescreen
- Ampio display gamma di colori (Adobe® Copertura RGB: 99%)
- Raggiunge rapporto di contrasto di 1500: 1 *1

Un elevato rapporto di contrasto permette la visualizzazione di crisper nero con bianchezza ridotta.

*1 (tipico) Quando "Priorità DUE" è impostato su "Luminosità"

- Supporta una risoluzione di 1920 × 1200
- pannello IPS con 89 ampi angoli di visuale orizzontali e verticali
- Il tempo dalla attivazione del monitor finché il display è stabile è stato ridotto a circa 3 minuti *2

*2 Secondo condizioni di misurazione EIZO. Tuttavia, se si esegue autotaratura ([pagina 25](#)), È necessario attendere almeno 30 minuti dopo l'accensione, al fine di ottenere risultati di misura corretti.

- modalità di sincronizzazione telaio supportato (23,75 - 30,5 Hz 47,5 - 61,0 Hz)
- Supporto per tre ingressi di segnale digitale (DVI-D × 1, HDMI × 1, DisplayPort × 1)
 - Connettore DisplayPort (applicabile a 8 bit e 10 bit) *3
 - Connettore HDMI (applicabile a 8 bit, 10 bit e 12 bit) *3, *4

In grado di gestire segnali PC in ingresso HDMI

*3 Non applicabile ai segnali audio.

*4 10 bit e 12 bit sono supportati solo quando si utilizza HDMI-Video. L'esposizione massima dello schermo è 10 bit.

- Funzione modalità colore

Riproduce una temperatura di colore, gamma e gamma conforme ai seguenti standard.

- Adobe® RGB / sRGB See "[Capitolo 3 regolazioni avanzate / Impostazioni](#)"
([pagina 19](#))

- Stand con un'ampia gamma di movimento

Il monitor può essere regolato in una posizione in cui vi fornisce un ambiente di lavoro confortevole e meno faticoso. (Tilt: fino 35° / giù 5°, girevole: 344°, regolabile in altezza 145 mm (inclinazione: 35°), 155 mm (inclinazione: 0°))

- Questo prodotto è dotato di un sensore di calibrazione incorporato, e supporta autotaratura in cui il monitor esegue calibrazione indipendente. Vedere "[Autotaratura](#)" ([pagina 25](#))
- Il software di gestione del colore fornito "ColorNavigator 6" permette di calibrare le caratteristiche del monitor e generare profili di colore

Vedere "1-3. EIZO LCD Utility Disco"(pagina 11)

- Dotato di una funzione di hub USB che supporta USB 3.0

Raggiunge trasferimenti di dati ad alta velocità fino a 5 Gbps, che consente il trasferimento di grandi quantità di dati da e verso dispositivi collegati tramite USB in breve tempo quantità. Inoltre, la porta a valle "CARICA" USB supporta la ricarica rapida, in modo da poter ricaricare il vostro smartphone o tablet in un breve periodo di tempo. Vedere "6-4. Facendo uso di USB (Universal Serial Bus)"(pagina 47) e "Presenza di ricarica USB" (pagina 32)

- Cappuccio Monitor è incluso

Comprende un cappuccio monitor che può proteggere efficacemente il monitor dalla riflessione di illuminazione esterna, come ad esempio la luce riflessa di una luce fluorescente.

- Displays HDCP (High Bandwidth Digital Protection) contenuti protetti.



Attenzione

Prestare attenzione ai seguenti punti quando si utilizza il sensore di calibrazione incorporato.



Non toccare il sensore di calibrazione incorporato.

Esso può ridurre l'accuratezza di misurazione del sensore di calibrazione incorporato, o provocare lesioni o danni.

Attenzione

- Una temperatura elevata o alta umidità possono influenzare l'accuratezza di misurazione del sensore di calibrazione incorporato. Vi proponiamo la conservazione e l'uso del monitor nelle seguenti condizioni.

- Temperatura 30 ° C o meno
- Umidità 70% o meno

Evitare di conservare il sensore dove potrebbe essere esposto alla luce solare diretta.

- Poiché il risultato della misurazione per il sensore integrato può essere influenzato, garantire che il livello di luce ambiente che entra nella parte ricevente del sensore incorporato non cambia significativamente durante la misurazione. Non toccare lo schermo mentre la misurazione è in corso.
 - Si consiglia l'uso della cappa monitor.
 - Durante la misurazione, non portare il viso o oggetti vicino al monitor, non guardare nel sensore.
 - Impostare il monitor nell'ambiente modo che la luce esterna non entra direttamente al sensore.



1-2. Controlli e funzioni

- Davanti

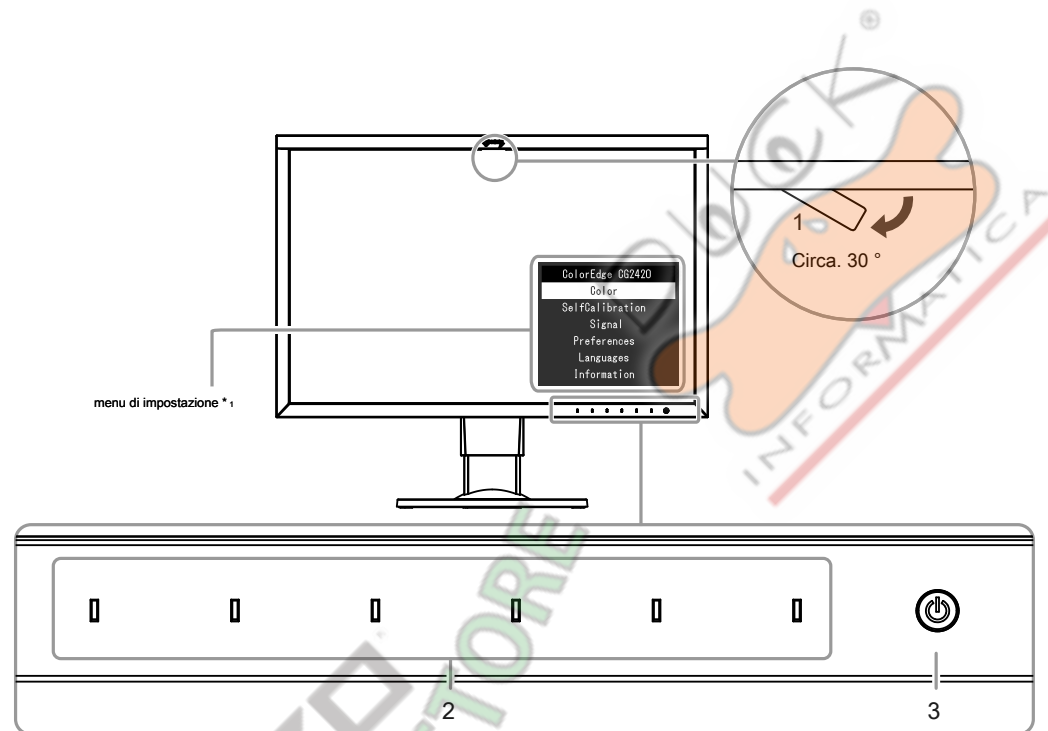

<p>1. Sensore calibrazione incorporato</p>	<p>Esegue calibrazione per un monitor indipendente. Funzione autotaratura (pagina 25)</p> <p>Attenzione</p> <ul style="list-style-type: none"> • Non toccare il sensore come questo influenzerà la precisione di misura.
<p>2. Interruttori Operazione</p>	<p>Visualizza i menu. Azionare gli interruttori secondo la guida operativa. L'indicatore interruttore è acceso bianco quando si accende l'alimentazione.</p>
<p>3. Interruttore di alimentazione</p>	<p>Accende o spegne.</p> <p>L'indicatore interruttore è acceso quando si accende l'alimentazione. Il colore dell'indicatore varia a seconda dello stato di funzionamento del monitor. Bianco: funzionamento</p> <p>Bianco lampeggiante (velocemente due volte): indica che è necessario ricalibrare se la pianificazione autotaratura (pagina 34) è impostato. Modalità di risparmio energetico</p> <p>OFF:: Arancio Spento</p>

* 1 Cfr "3-1. Operazioni di base del menu di impostazione"(pagina 19) per come utilizzare.

- Posteriore

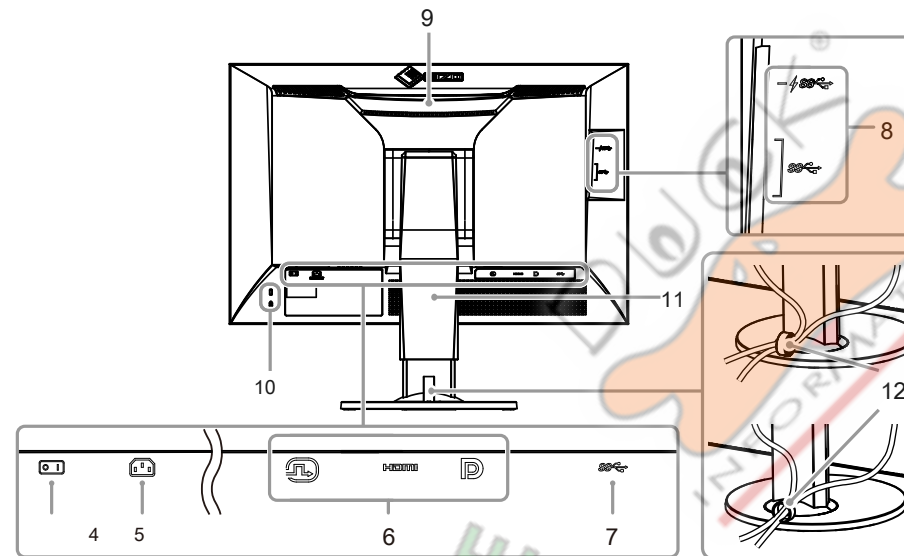

4. Interruttore di alimentazione principale	Trasforma l'alimentazione principale () o disattiva (○).
Connettore 5. Potenza	Collega il cavo di alimentazione.
6. connettori di segnale di ingresso	A sinistra: DVI-D Connettore / Centro: connettore HDMI / Destra: connettore DisplayPort
7. Porta USB upstream	Collega al cavo USB utilizzando software che richiede una connessione USB, o quando si utilizza la funzione hub USB (pagina 47).
porta a valle 8. USB	Collega un dispositivo USB periferico. La porta "CARICA" ⚡ supporta la ricarica rapida (pagina 32).
9. Maniglia	Questo handle viene utilizzato per il trasporto. Attenzione <ul style="list-style-type: none"> • Afferrare saldamente e tenere il monitor dal fondo mentre afferra la maniglia, e trasmettere con cura il monitor in modo da non farlo cadere. Non tenere la sezione sensore sul lato frontale del monitor.
Blocco 10. Sicurezza	Conforme con il sistema di sicurezza MicroSaver di Kensington.
11. Supporto *2	Regola l'altezza e l'angolo (inclinazione e rotazione) del monitor. Attenzione <ul style="list-style-type: none"> • Non tenere la sezione sensore sul lato frontale del monitor.
12. Cavo titolare *3	Copre i cavi del monitor.

*2 Un braccio opzionale (o un eventuale supporto) può essere attaccata rimuovendo il piedistallo di supporto (vedi "6-1. Fissaggio del braccio opzionali"(pagina 41)).

*3 Per dettagli sul montaggio del supporto del cavo, vedere "6-2. Collegamento / supporto Rimozione del cavo"(pagina 44) .

1-3. EIZO LCD Utility Disco

Un "EIZO LCD Utility Disco" (CD-ROM) viene fornito con il prodotto. La tabella seguente mostra il contenuto del disco e una panoramica dei programmi software.

- **contenuto del disco e panoramica del software**

Il disco comprende programmi di software applicativo per la calibrazione e manuale utente. Fare riferimento a "Readme.txt" o il file "Leggi" sul disco per le procedure di avvio del software o procedure di riferimento file.

Contenuto	Panoramica
A "Readme.txt" o "leggi" del file	
ColorNavigator 6	Un software applicativo per la misurazione e la taratura caratteristiche del monitor e la generazione di profili ICC (per Windows) e profili di Apple ColorSync (per Macintosh). (Il monitor e PC devono essere collegati mediante il cavo USB.)
Manuale d'uso di questo monitor (file PDF)	

- **Per utilizzare ColorNavigator 6**

Fare riferimento al manuale utente sul disco CD-ROM per installare e utilizzare il software. Quando si utilizza questo software, è necessario collegare un PC al monitor con il cavo USB in dotazione. Per i dettagli sulla connessione del cavo USB, vedere [pagina 47](#).

Attenzione

- Durante l'utilizzo ColorNavigator 6, Non azionare l'interruttore o gli interruttori di funzionamento sul lato frontale del monitor.



1-4. risoluzioni supportate

Il monitor supporta le seguenti risoluzioni.

- Nel metodo di segnale digitale (DVI-D, DisplayPort, HDMI: segnale PC)

Risoluzione	frequenza di scansione verticale
640 x 480	60 Hz
720 x 400	70 Hz
800 x 600	60 Hz
1024 x 768	60 Hz
1280 x 960	60 Hz
1280 x 1024	60 Hz
1600 x 1200	60 Hz
1680 x 1050	60 Hz
1920 x 1080	60 Hz
1920 x 1200 *1	60 Hz

*1 Risoluzione consigliata



- Quando si utilizza l'ingresso del segnale digitale (HDMI: Segnale video * 2)

Risoluzione	frequenza di scansione verticale				
	24Hz	25Hz	30Hz	50Hz	60Hz
640 x 480	-	-	-	-	✓
720 x 480 (480i)	-	-	-	-	✓
720 x 480 (480p)	-	-	-	-	✓
720 x 576 (576i)	-	-	-	✓	-
720 x 576 (576p)	-	-	-	✓	-
1280 x 720 (720p)	-	-	-	✓	✓
1920 x 1080 (1080i)	-	-	-	✓	✓
1920 x 1080 (1080p)	✓	✓	✓	✓	✓

*2 Per visualizzare i segnali video dal segnale di ingresso HDMI, è necessario modificare le impostazioni del monitor in anticipo.



1-5. Impostazione della risoluzione

Se la risoluzione non è corretta dopo aver collegato il monitor ad un PC o se si vuole modificare la risoluzione, seguire la seguente procedura.

- **Windows 10**

1. Fare clic con il mouse in qualsiasi punto del desktop, tranne sulle icone.
2. Dal menu visualizzato, fare clic su "Impostazioni schermo".
3. Nella finestra di dialogo "Personalizza il tuo schermo", fare clic su "Impostazioni di visualizzazione avanzate".
4. Selezionare un monitor, quindi scegliere una risoluzione dal menu a discesa "Risoluzione".
5. Fare clic sul pulsante "Applica".
6. Quando viene visualizzata una finestra di conferma, fai clic su "Mantieni le modifiche".

- **Di Windows 8.1 / Windows 8 / Windows 7**

1. Per Windows 8.1 / Windows 8, fare clic sul tile "desktop" nella schermata Start per visualizzare il desktop.
2. Fare clic con il mouse in qualsiasi punto del desktop, tranne sulle icone.
3. Dal menu visualizzato, fai clic su "Risoluzione dello schermo".
4. Selezionare un monitor, quindi scegliere una risoluzione dal menu a discesa "Risoluzione".
5. Fare clic sul pulsante "OK".
6. Quando viene visualizzata una finestra di conferma, fai clic su "Mantieni le modifiche".

Nota

- Se si desidera modificare la dimensione dei caratteri visualizzati e altri oggetti, selezionare "Visualizza" dal Pannello di controllo e modificare la percentuale di zoom.
-



- **Mac OS X 10.8 o successivo**

1. Selezionare "Preferenze di Sistema" dal menu Apple.
2. Quando viene visualizzata la finestra di dialogo "Preferenze di Sistema", fare clic su "Monitor". (Se si utilizza Mac OS X 10.8, fare clic su "Monitor" in "Hardware".)
3. Nella finestra di dialogo visualizzata, selezionare la scheda "Visualizzazione" e "Change" nel campo "Resolutions". Se la risoluzione di destinazione non è visualizzato nell'elenco, tenere premuto il tasto Opzione sulla tastiera e selezionare "Modifica".
4. Viene visualizzato l'elenco delle risoluzioni selezionabili. Selezionare la risoluzione desiderata.
5. La selezione verrà riflessa immediatamente. Se si è soddisfatti con la risoluzione selezionata, chiudere la finestra.

- **Mac OS X 10.7**

1. Selezionare "Preferenze di Sistema" dal menu Apple.
2. Quando viene visualizzata la finestra di dialogo "Preferenze di Sistema", fare clic su "Monitor" per "Hardware".
3. Nella finestra di dialogo visualizzata, selezionare la scheda "Visualizza", quindi scegliere una risoluzione desiderata nel campo "Resolutions".
4. La selezione verrà riflessa immediatamente. When si è soddisfatti con la risoluzione selezionata, chiudere la finestra.



EIZO STORE



Capitolo 2 di base Regolazioni / Impostazioni

Questo capitolo descrive le funzioni di base che possono essere regolati e impostati toccando gli interruttori sul lato anteriore del monitor. Per la regolazione avanzata e le procedure di impostazione utilizzando il menu Impostazioni, vedere "Capitolo 3 regolazioni avanzate / Impostazioni" (pagina 19) .

2-1. Interruttore Metodo di funzionamento

1. Visualizzazione della guida operativa

1. Toccare un interruttore (ad eccezione ).

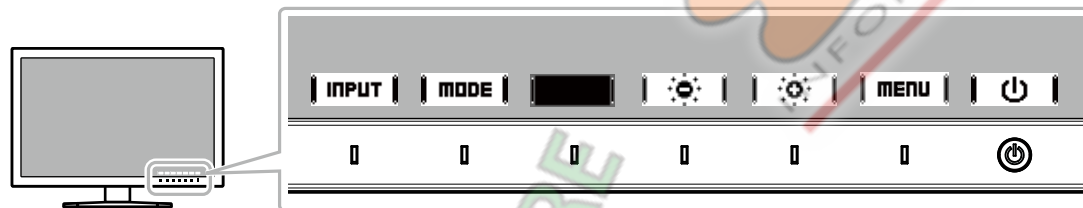

La guida operativa appare sullo schermo.



2. Regolazione / impostazione

1. Toccare un interruttore per la regolazione / impostazione. Viene visualizzato il menu regolazione / impostazione.
2. Usare gli interruttori per regolare / impostare l'elemento selezionato, e poi selezionare  per confermare.

3. Uscita

1. Selezionare  o  per uscire dal menu.
2. Quando non sono visualizzati menu, la guida operativa scompare automaticamente dopo alcuni secondi se non vengono azionati interruttori.

Nota

- I contenuti della guida varieranno a seconda del menu o stato selezionato.

2-2. Commutazione dei segnali di ingresso

Quando un monitor dispone di più ingressi di segnale, il segnale da visualizzare sullo schermo può essere modificata.

Quando il segnale di ingresso viene cambiato, il nome del connettore del segnale visualizzato appare in basso a destra dello schermo.

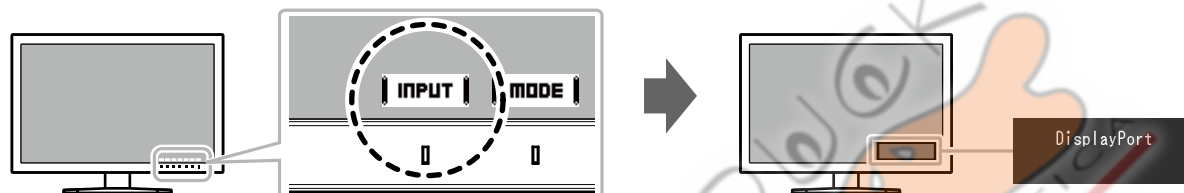

EIZO STORE

2-3. Commutazione della modalità di visualizzazione (modalità colore)

Questa funzione permette una facile selezione di una modalità di visualizzazione secondo monitorare l'applicazione.

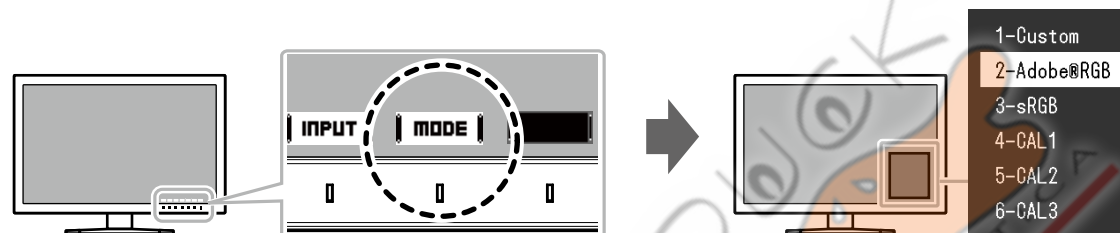

● Modalità di visualizzazione

Modalità colore	Scopo
Modalità standard	Regolare il colore utilizzando il menu Impostazioni del monitor.
costume	Selezionare per configurare le impostazioni del colore in base alle proprie preferenze.
Adobe® RGB	Adatto per la corrispondenza dei colori con Adobe® periferiche compatibili RGB.
sRGB	Adatto per la corrispondenza dei colori con le periferiche compatibili sRGB.
Calibration Mode (modalità CAL)	Regola il colore del monitor utilizzando la funzione autotaratura del monitor o il software di gestione del colore "ColorNavigator 6".
CAL1	Consente di visualizzare la schermata regolata ColorNavigator 6 e autotaratura.
CAL2	
CAL3	

Nota

- Il menu Impostazione e i nomi delle modalità non possono essere visualizzati allo stesso tempo.
- È possibile disattivare selezioni della modalità specifiche. Per ulteriori informazioni, vedere "Modalità Skip" (pagina 33).
- Il risultato della regolazione di ColorNavigator 6 si riflette in ciascuno dei seguenti modi, a seconda del connettore utilizzato per collegare il monitor e PC.
 - CAL1: DVI
 - CAL2: DisplayPort
 - CAL3: HDMI
- La modalità CAL non può essere selezionato per connettori non collegati al PC.
- Quando si installa ColorNavigator 6, l'applicazione verrà eseguita come il software residente, e la modalità colore diventerà modalità CAL. Per utilizzare altre modalità, è necessario configurare le impostazioni in modo che ColorNavigator 6 non è il software residente.

Capitolo 3 avanzate Regolazioni / Impostazioni

Questo capitolo descrive le procedure di regolazione del monitor e impostazioni avanzate utilizzando il menu Impostazioni. Per la regolazione di base / impostazione di funzioni mediante gli interruttori sul lato anteriore del monitor, vedere "Capitolo 2 Regolazioni di base / Impostazioni" (pagina 16).

3-1. Operazioni di base del menu di impostazione

1. Display del menu

1. Toccare un interruttore (ad eccezione ) .

Viene visualizzata la guida operativa.

2. Selezionare  .

Viene visualizzato il menu Impostazioni.



2. Regolazione / impostazione

1. Scegliere un menu per regolare / set con   . Quindi selezionare  .

Viene visualizzato il menu secondario.

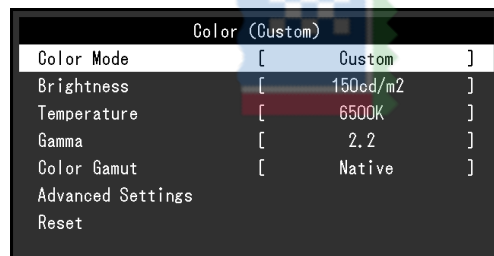

2. Scegliere una voce da regolare / set con  . E quindi premere   .

Viene visualizzato il menu regolazione / impostazione.

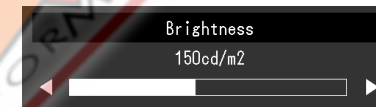

3. Regolare / impostare l'elemento selezionato con   . Quindi selezionare  .

Viene visualizzato il menu secondario.

Selezione  durante la regolazione / impostazione annullerà la regolazione / impostazione e ripristinerà lo stato prima di effettuare modifiche.

3. Uscita

1. Selezionare  .

Viene visualizzato il menu Impostazioni.

2. Selezionare  .

Il menu Impostazione esce.

Nota

- I contenuti della guida varieranno a seconda del menu o stato selezionato.

3-2. Impostazione delle funzioni del menu

- **Colore**

I dettagli delle impostazioni variano a seconda del modo colore selezionato.

Quando la modalità colore è la modalità standard (personalizzato / Adobe® RGB / sRGB)

Ogni stato di impostazione della modalità colore può essere regolata in base alle preferenze personali.



Attenzione

- La stessa immagine può essere visto in diversi colori su più monitor per le loro caratteristiche specifiche del monitor. Fai la regolazione fine del colore visivamente quando i colori corrispondenti su più monitor.

Nota

- Utilizzare i valori indicati in "cd / m²", "K'e%" solo come guida.

Funzione	campo di regolazione	Descrizione	Nota
Modalità colore	Adobe personalizzato® RGB sRGB CAL1 CAL2 CAL3	Selezionare la modalità desiderata in base all'applicazione del monitor.	<ul style="list-style-type: none"> • Per ulteriori informazioni su come passare da una modalità, vedere "2-3. Commutazione della modalità di visualizzazione (modalità colore)"(pagina 18). • Per quanto riguarda "CAL1 / CAL2 / CAL3", vedi pagina 23.
Luminosità	40 cd / m ² a 400 cd / m ²	La luminosità dello schermo viene regolata variando la luminosità della retroilluminazione (sorgente luminosa dal pannello posteriore LCD).	<ul style="list-style-type: none"> • Se il valore immesso non può essere impostato, il valore viene visualizzato in magenta. In tal caso, modificare il valore.

Funzione		campo di regolazione	Descrizione	Nota
Temperatura		Native 4000 K a 10000 K Adobe® RGB sRGB	<p>La temperatura di colore può essere regolata. La temperatura di colore è usata per esprimere la tonalità di "bianco" o "nero" da un valore numerico. Il valore è espresso in gradi "K" (Kelvin).</p> <p>Lo schermo diventa rossastro a bassa temperatura di colore, e ish Blu- ad alta temperatura di colore, come la temperatura della fiamma.</p> <p>Specificare temperatura di colore in unità di 100 K, oppure selezionare una temperatura di colore che soddisfa tutti standard.</p>	<ul style="list-style-type: none"> Quando si seleziona "Originale", il colore originale del monitor (Gain: 100% per ogni RGB) è Dis giocato. "Gain" consente di eseguire la regolazione più avanzata. Quando il guadagno è cambiato, la temperatura di colore è cambiato in "Utente". I valori di guadagno preimpostati vengono impostati per ogni valore di temperatura colore.
Gamma		1,6-2,7 Adobe® RGB sRGB	<p>Regolare la gamma.</p> <p>La luminosità del monitor varia a seconda del segnale di ingresso, tuttavia, il tasso di variazione non è semplicemente proporzionale al segnale di ingresso. Il controllo eseguito per mantenere l'equilibrio tra il segnale di ingresso e la luminosità del monitor è chiamato "correzione ma Gam-".</p> <p>È possibile impostare la gamma, oppure selezionare la curva gamma definito da ogni standard.</p>	
color Gamut		Native Adobe® RGB sRGB	<p>Impostare l'area di riproduzione del colore (gamma di colori). "Gamma di colore" è la gamma di colori che dispositivi quali monitor, fotocamere digitali e stampanti possono rappresentare. Molteplici gli standard sono definiti.</p>	<ul style="list-style-type: none"> Quando si seleziona "Originale", viene visualizzata la gamma di colori originale del monitor. Il metodo di visualizzazione dei colori di fuori del campo visualizzabile del monitor all'interno della gamma di colori definito può essere impostato. Per ulteriori informazioni, vedere "Clipping" (pagina 22).
Impostazioni avanzate	colore	- 100 a 100	Regolare la tonalità.	<ul style="list-style-type: none"> Utilizzando questa funzione può rendere alcune gradazioni di colore disponibile per la visualizzazione.
	Saturazione	- 100 a 100	Regolare la saturazione.	<ul style="list-style-type: none"> Utilizzando questa funzione può rendere alcune gradazioni di colore disponibile per la visualizzazione. Il valore minimo (-100) rende lo schermo monocromatico.

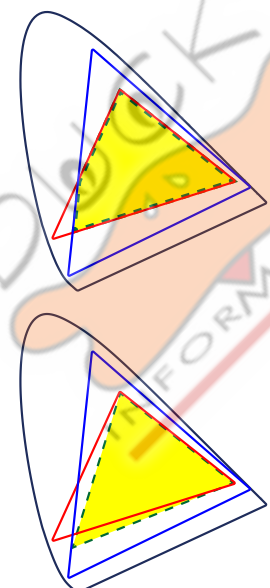

Funzione	campo di regolazione	Descrizione	Nota	
Impostazioni avanzate	Ritaglio	<p>Il metodo di visualizzazione dei colori di fuori del campo visualizzabile del monitor all'interno della gamma di colori specificato in conformità con "Color Gamut" (pagina 21) può essere impostata.</p> <ul style="list-style-type: none"> • "Sopra" <p>La gamma di colori che sono visualizzabili sul monitor verrà visualizzata con precisione in conformità con lo standard. Colori non compresi nella gamma visualizzabile saranno saturati.</p> • "Off" <p>Consente di visualizzare i colori con priorità la gradazione del colore piuttosto che la precisione del colore. Le ces verticalmente della gamma di colori definito nel passaggio standard in un intervallo che può essere visualizzata dal monitor. Questo permette di visualizzare i colori più vicini visualizzabili dal monitor.</p>  <p>— gamma di colori visualizzabili dal gamut del monitor dei colori è definita dalla gamma di colori di serie visualizzato sullo schermo</p>	<ul style="list-style-type: none"> • I diagrammi a sinistra sono diagrammi concettuali, e non presentano la gamma effettiva colore del monitor. • Questa impostazione verrà disabilitata se si seleziona "Originale" a "Color Gamut" (pagina 21). 	
	Guadagno	0% al 100%	<p>La luminosità di ogni colore componente rosso, verde e blu è chiamato guadagno. La tonalità di "bianco" può essere modificata regolando il guadagno.</p>	<ul style="list-style-type: none"> • Utilizzando questa funzione può rendere alcune gradazioni di colore disponibile per la visualizzazione. • Il valore cambia guadagno in funzione della temperatura di colore. • Quando il guadagno è cambiato, la temperatura di colore è cambiato in "Utente".
	6 colori	- 100 a 100	<p>La tonalità, saturazione e luminosità possono essere regolati ogni per i colori magenta, rosso, giallo, verde, ciano e blu.</p>	-
Reset	-	-	<p>Ripristina le regolazioni del colore per la modalità colore selezionato alle impostazioni predefinite.</p>	-

Quando la modalità colore è la modalità di calibrazione (CAL modalità: CAL1 / CAL2 / CAL3)

È possibile impostare i target di calibrazione, e verificare i risultati della calibrazione, per autotaratura.

(Autotaratura è una funzione che gestisce automaticamente un sensore di calibrazione costruita nel monitor per calibrare periodicamente il monitor. Per ulteriori informazioni, vedere "Autotaratura" (pagina 25) .)

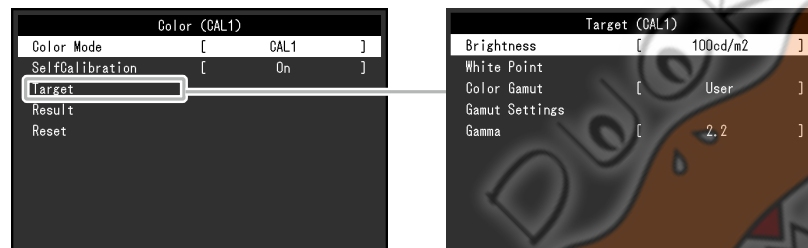

Funzione	campo di regolazione	Descrizione	Nota
Modalità colore	Adobe personalizzato® RGB sRGB CAL1 CAL2 CAL3	Selezionare la modalità desiderata in base all'applicazione del monitor.	<ul style="list-style-type: none"> • Per ulteriori informazioni su come passare da una modalità, vedere "2-3. Switch-ing la modalità di visualizzazione (modalità colore)"(pagina 18) . • Prima di impostare i target di calibrazione per autotaratura, selezionare la modalità colore (CAL1 / CAL2 / CAL3) che si applica il bersaglio. • Per informazioni su Custom / Adobe® RGB / sRGB, vedere pagina 20 .
autotaratura	Acceso spento	Commutare tra attivazione e disattivazione autotaratura per la modalità colore selezionato. Dopo aver impostato "On", fissato un obiettivo autotaratura nel prossimo "Target".	-

Funzione		campo di regolazione	Descrizione	Nota
Bersaglio	Luminosità	30 cd / m ² a 200 cd / m ²	Impostare la luminosità che verrà utilizzato come un target di calibrazione per autotaratura.	-
	white Point	Bianco (x) / Bianco (y) 0,2400-0,4500	Impostare il punto di bianco che verrà utilizzato come un target di calibrazione per autotaratura.	<ul style="list-style-type: none"> Quando sono specificate coordinate di colore, la temperatura di colore è cambiato in "Utente".
		Temperatura	4000 K a 10000 K Adobe® RGB sRGB	
	color Gamut	Native Adobe® RGB sRGB	Impostare la gamma di colori che verrà utilizzato come un target di calibrazione per autotaratura.	<ul style="list-style-type: none"> Quando si seleziona "Originale" in "Color Gamut", viene visualizzata la gamma di colori preimpostata del monitor.
	Impostazioni gamut	Rosso (x) / Rosso (y) / verde (x) / verde (y) / blu (x) / blu (y)	0,0000-1,0000	In "Color Gamut", la gamma di colori definito da ciascuno standard può essere selezionato. Per impostare una gamma di colori diversi da quelli specificati da ciascun standard, specificare le coordinate di colore per ciascun colore RGB, e il metodo di visualizzazione ("clipping") di colori di fuori del campo visualizzabile del monitor in "Impostazioni Gamut".
Ritaglio		Acceso spento		
Gamma		1,6-2,7 Adobe® RGB sRGB L *	Impostare la gamma che verrà utilizzata come un target di calibrazione per autotaratura. È possibile impostare la gamma, oppure selezionare la curva gamma definito da ogni standard.	<ul style="list-style-type: none"> La gamma diventa "fisso" per la regolazione con ColorNavigator 6.
Risultato	Risultato calibrazione	-	I risultati autotaratura precedenti possono essere controllati.	-
	Ultima volta	-	Viene visualizzata la precedente data di esecuzione autotaratura.	-
	Tempo di utilizzo	-	Viene visualizzato il tempo di utilizzo del monitor in quanto l'autotaratura precedente.	-
Reset		-	Ripristina eventuali obiettivi di calibrazione per la modalità colore selezionato alle impostazioni predefinite.	-

● **autotaratura**

Questo prodotto è dotato di un sensore di calibrazione incorporato. Impostando i bersagli di calibrazione e programma di esecuzione in anticipo, il sensore di calibrazione funziona automaticamente e calibra il monitor regolarmente. Questa funzione di calibrazione automatica viene chiamata "autotaratura". Il contenuto regolazione di autotaratura differisce a seconda della modalità di colore che viene eseguito.

- Calibration Mode (modalità CAL: CAL1 / CAL2 / CAL3):
 - Quando si esegue autotaratura sul monitor stesso, calibrare il monitor per abbinare gli obiettivi prefissati.
 - Quando si utilizza ColorNavigator 6, utilizzare ColorNavigator 6 e un dispositivo di misurazione per mantenere lo stato calibrato del monitor.
- Modalità Standard (modalità colore escluso CAL1 / CAL2 / CAL3): la riproduzione gamma di colori del monitor viene aggiornato e ciascuna modalità di visualizzazione in modalità standard è regolato come segue:
 - La temperatura viene regolata in modo che sia il più vicino possibile al valore specificato.
 - I valori fuori gamma vengono regolati in modo che essi si trovano vicino a ciascun valore specificato.
 - Informazioni sulla luminosità viene aggiornato.

È possibile impostare i target di calibrazione e il calendario di esecuzione nel menu Impostazione del monitor o in ColorNavigator 6.

In questa sezione, le impostazioni per eseguire autotaratura sul monitor come unità indipendente sono spiegati. Per le impostazioni in ColorNavigator 6, consultare il manuale dell'utente di ColorNavigator 6 (contenuto nel CD-ROM).

Attenzione

- È necessario attendere almeno 30 minuti dopo l'accensione, al fine di ottenere risultati di misura corretti.

Nota

- Quando l'alimentazione principale del monitor è acceso, autotaratura può essere eseguita anche quando non vi sono segnali PC in ingresso.
- Poiché la luminosità e cromaticità variano come si usa il monitor, si raccomanda di calibrare periodicamente il monitor.
- I risultati della misurazione del sensore di calibrazione integrato possono essere correlati con i risultati della misurazione del dispositivo di misura esterno che si desidera utilizzare come riferimento. Per i dettagli, consultare il manuale dell'utente di ColorNavigator 6 (contenuto nel CD-ROM).

Procedura

Usare la seguente procedura per configurare autotaratura. I passaggi variano a seconda della modalità colore utilizzato per eseguire autotaratura.

Calibration Mode (modalità CAL)	Modalità standard
<p>1. In "Colore", impostare le seguenti funzioni:</p> <ul style="list-style-type: none"> • "Modo colore": Selezionare la modalità di colore da applicare per autotaratura. • "Autotaratura": Impostare su "On". • "Target": Impostare un profilo di calibrazione per autotaratura. <p>2. In "autotaratura", impostare le seguenti funzioni:</p> <ul style="list-style-type: none"> • "Impostazioni": impostare la pianificazione di calibrazione e la data e l'ora per autotaratura monitor. 	<p>1. In "autotaratura", impostare le seguenti funzioni:</p> <ul style="list-style-type: none"> • "Impostazioni": impostare la pianificazione di calibrazione e la data e l'ora per autotaratura monitor. • "Modalità standard": Set "autotaratura" su "On".



Funzione		campo di regolazione	Descrizione	Nota
Eseguire		-	Autotaratura può essere eseguito manualmente indipendentemente dalla pianificazione.	<ul style="list-style-type: none"> Dopo aver selezionato "Esegui", riscaldamento (dopo che l'alimentazione al monitor è acceso, il monitor richiede un certo periodo di tempo fino a quando il display è stabile) può essere eseguita prima che il sensore integrato la taratura esce.
impostazioni	tempo di programma di avvio	Risparmio energetico di dosso immediatamente	<p>Selezionare la temporizzazione per eseguire autotaratura al raggiungimento del tempo impostato nel programma.</p> <ul style="list-style-type: none"> "Risparmio energetico" <p>Per essere eseguito in una qualsiasi delle seguenti condizioni.</p> <ul style="list-style-type: none"> Quando il monitor è in modalità "Risparmio energetico" o il potere è spento all'ora impostata. Gli spostamenti del monitor al modalità di risparmio energetico o di potere è spento quando è trascorso il periodo di tempo impostato nel programma. "Subito" <p>Autotaratura viene eseguito immediatamente all'ora impostata.</p> "Off" <p>Autotaratura non viene eseguito.</p> 	<ul style="list-style-type: none"> Una volta raggiunta l'ora impostata, la spia di alimentazione lampeggia in bianco (rapidamente due volte).



Funzione		campo di regolazione	Descrizione	Nota
impostazioni	Programma di frequenza	Giornaliera Settimanale Mensile Trimestrale ogni due anni Annualmente Tempo di utilizzo	Selezionare il ciclo di esecuzione autotaratura.	-
	sincronizzazione	Gen / Apr / luglio / Ott Feb / Maggio / Aug / Nov Mar / Giu / Set / dic gen / Lug Feb / Mar agosto / settembre Apr / ottobre maggio / Nov Giu / dicembre gen-dic Ogni 50 ore Ogni 500 ore	Quando il ciclo di esecuzione è "Quarterly", "ogni due anni", "Ogni anno", o "Tempo di utilizzo", selezionare il tempo per l'esecuzione di autotaratura. Il campo di impostazione varia a seconda dell'impostazione ciclo di esecuzione. • "Quarterly": Gen / Apr / Lug / ott Feb / Maggio / Aug / Nov, Mar / Giu / Set / dicembre • "ogni due anni": Gen / lug Feb / ago Mar / Sep, Apr / Ott, maggio / novembre, Giu / dicembre • "Ogni anno": Gennaio-Dicembre • "Utilizzo Time": ogni 50 ore per ogni 500 ore	-
	Settimana	1 ° settimana al 5 ° settimana	Quando il ciclo di esecuzione è "Mensile", "Trimestrale", "ogni due anni", oppure "Ogni anno", selezionare la settimana per l'esecuzione di autotaratura.	• Quando è stato selezionato alcun giorno per il "Giorno" nel corso della settimana selezionato, la settimana di esecuzione sarà minimi come se-: - Quando la settimana selezionata è "1 ° settimana": 2 ° settimana - Quando la settimana selezionata è "5 ° settimana": 4 ° settimana
	Giorno	Lunedì alla Domenica	Quando il ciclo di esecuzione è "Settimanale", "Mensile", "Trimestrale", "ogni due anni", oppure "Ogni anno", selezionare il giorno per l'esecuzione di autotaratura.	-
	Tempo	0:00-23:55	Quando il ciclo di esecuzione è "Daily", "Settimanale", "Mensile", "Trimestrale", "ogni due anni", oppure "Ogni anno", selezionare il tempo per l'esecuzione di autotaratura.	-

Funzione		campo di regolazione	Descrizione	Nota	
impostazioni	regolazione dell'orologio	-	Impostare la data e l'ora del monitor.	<ul style="list-style-type: none"> • Quando l'orologio non è stato impostato, non sarà applicato il programma. • Se l'alimentazione principale è scollegato per un periodo prolungato di tempo, l'orologio può essere necessario il ripristino. • Quando si avvia ColorNavigator 6, la data e l'ora sono impostate automaticamente. Per i dettagli, consultare il manuale utente del Color-Navigator 6 del (contenuto nel CD-ROM). 	
Modalità standard	autotaratura	Acceso spento	Passare da abilitare / disabilitare la funzione di autotaratura. -		
	Risultato	Ultima volta	-	Viene visualizzata la precedente data di esecuzione autotaratura.	-
		Tempo di utilizzo	-	Viene visualizzato il tempo di utilizzo del monitor in quanto l'autotaratura precedente.	-

● **Impostazioni segnale**

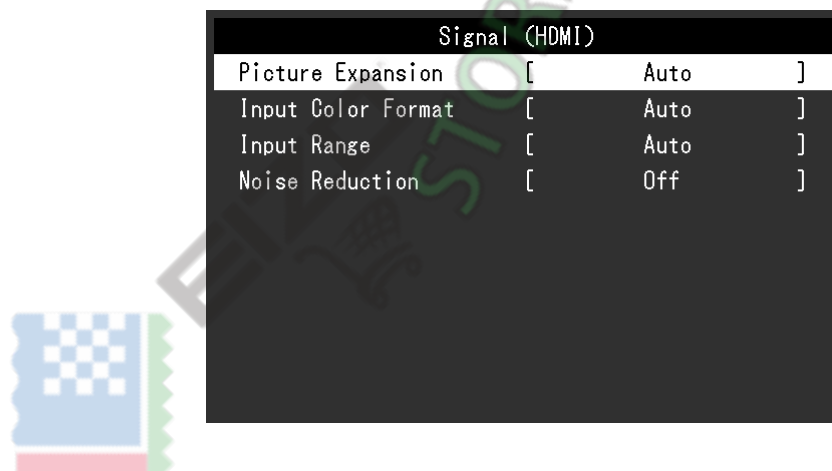
Le impostazioni del segnale vengono utilizzate per configurare impostazioni avanzate per segnali di ingresso, come ad esempio le dimensioni di visualizzazione dello schermo e formato del colore.

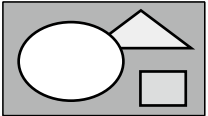
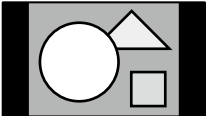

Funzione	Segnale di ingresso (Il campo di regolazione di ogni funzione differisce a seconda del segnale di ingresso) √: impostabile -: Non impostabile			Regolabile gamma	Descrizione	Nota
	DVI	DisplayPort	HDMI			
espansione immagine	√	√	√	Auto* 1 Pieno di rapporto schermo Punto a punto	Le dimensioni dello schermo del monitor può essere modificato. <ul style="list-style-type: none"> • "Auto" Il monitor cambia automaticamente le dimensioni dello schermo in base alle informazioni informazioni risoluzione e proporzioni inviato dal segnale di ingresso. • "A schermo intero" Consente di visualizzare l'immagine a schermo intero. Le immagini sono distorte in alcuni casi perché il tasso verticale non è uguale alla frequenza orizzontale. Quando si utilizza il segnale video di ingresso (480p / i, 576p / i), l'immagine viene visualizzata a schermo intero mantenendo il rapporto di 16: 9. • "Proporzioni" Consente di visualizzare l'immagine a schermo intero. Tuttavia, poiché le proporzioni sono mantenuti, parte di un'immagine può non essere visibile in direzione orizzontale o verticale. Quando si utilizza il segnale video di ingresso (480p / i, 576p / i), l'immagine viene visualizzata a schermo intero mantenendo il rapporto di 4: 3. • "Punto a punto" Visualizza l'immagine a risoluzione impostata o alla dimensione specificata dal segnale di ingresso. 	<ul style="list-style-type: none"> • Impostazioni di esempio <ul style="list-style-type: none"> - A schermo intero  - Proporzioni  - Punto a punto (segnale di ingresso) 
Formato colore di ingresso	- (Fixed RGB)	√	√	Auto* 2 YUV 4: 2: 2 YUV 4: 4: 4 RGB	Lo spazio colore del segnale di ingresso può essere specificata. Provare a cambiare questa impostazione se i colori non vengono visualizzati correttamente.	-

*1 abilitato solo se viene rilevato informazioni sul segnale di input per determinare automaticamente l'impostazione durante ingresso HDMI

*2 abilitato solo quando viene rilevato informazioni sul segnale di input per determinare automaticamente l'impostazione

Funzione	Segnale di ingresso (Il campo di regolazione di ogni funzione differisce a seconda del segnale di ingresso) √: impostabile - Non impostabile			Regolabile gamma	Descrizione	Nota
	DVI	DisplayPort	HDMI			
Gamma di ingresso	√	√	√	Auto* 3 Completa Limited (109% bianco) Limited	A seconda del dispositivo esterno, i livelli di bianco e nero nel segnale di uscita video al monitor possono essere limitati. Se il segnale è visualizzato sul monitor, nella sua forma ristretta, i neri saranno svenimento, i bianchi opachi, e il contrasto saranno riduce. La gamma di luminosità di tali segnali può essere esteso per abbinare il rapporto effettivo contrasto del monitor.	-
Riduzione del rumore	-	-	√	Acceso spento	I piccoli rumori che si verificano nelle aree scure dell'immagine sono ridotte. Utilizzare questa funzione per ridurre il rumore e ruvidità nelle immagini.	• Utilizzando la funzione di riduzione del rumore può provocare il degrado delle belle immagini.

*3 Solo abilitato durante ingresso DisplayPort o HDMI

● **Preferenze**

Le impostazioni del monitor possono essere configurate per soddisfare l'ambiente di utilizzo o alle preferenze personali.

Preferences		
Auto Input Detection	[Off]
Menu Rotation	[0°]
USB CHARGE Port	[Normal]
Power Save	[On]
Indicator	[4]
Beep	[On]
Input Skip		
Mode Skip		
Monitor Reset		

Funzione	campo di regolazione	Descrizione	Nota
Rilevamento automatico di ingresso	Acceso spento	<p>Quando questa funzione è impostata su "On", il monitor riconosce automaticamente il connettore attraverso cui i segnali sono in ingresso, in modo che lo schermo può essere visualizzato. Quando un dispositivo esterno entra nella modalità di risparmio energetico, il monitor visualizza automaticamente un altro segnale.</p> <p>Se impostato su "No", il monitor visualizza il segnale dal connettore ed select- indipendentemente dal fatto che un segnale in ingresso oppure no. In questo caso, seleziona il segnale di ingresso da visualizzare utilizzando l'interruttore di funzionamento (INPUT) sulla parte anteriore del monitor.</p>	<ul style="list-style-type: none"> Quando l'alimentazione principale è acceso / spento, il segnale viene rilevato automaticamente indipendentemente dalla regolazione per questa funzione.

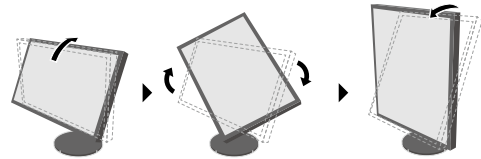
Funzione	campo di regolazione	Descrizione	Nota
rotazione Menu	0 ° 90 °	Questa funzione consente di modificare l'orientamento del menu Impostazione di allinearsi con l'orientamento di installazione.	<ul style="list-style-type: none"> Assicurarsi che i cavi siano collegati correttamente. Quando si utilizza il monitor in posizione verticale, la scheda grafica di supporto visualizzazione verticale è richiesto. Quando si colloca il monitor in posizione verticale, le impostazioni della scheda grafica devono essere cambiate. Fare riferimento al manuale utente della scheda grafica per i dettagli. Inoltre, visitare il sito web EIZO (http://www.eizoglobal.com). Quando si utilizza il monitor in posizione verticale, ruotare il monitor dopo tirando lo schermo alla posizione superiore del basamento e impostando lo schermo inclinato verso l'alto. 
Presa di ricarica USB	Solo normale ricarica	La porta a valle "carica" USB del monitor supporta USB 3.0 ricarica rapida. Modificando questa impostazione per "Ricarica Only", i dispositivi collegati alla porta "carica" possono essere caricate più rapidamente rispetto a quando si utilizza l'impostazione "Normale".	<ul style="list-style-type: none"> Assicurarsi di completare qualsiasi comunicazione tra dispositivi USB collegati e il PC prima di passare questa impostazione. Quando l'impostazione è attivata, tutte le comunicazioni verrà momentaneamente interrotto. Dispositivi collegati alla porta "CARICA" devono supportare ricarica rapida. Quando "Solo carica" è impostato, i dati zioni comunica- tra il PC e dispositivi collegati tramite la porta "CARICA" non sono possibili, e quindi, i dispositivi collegati non funzionano. Quando "Solo carica" è impostato, la carica è pos- sibile anche quando il monitor e PC non sono collegati tramite cavo USB.

Funzione	campo di regolazione	Descrizione	Nota
Risparmio energetico	Acceso spento	<p>Questa funzione permette di impostare il monitor per la modalità di risparmio energetico, a seconda dello stato di un dispositivo esterno collegato ad esso.</p> <p>Monitoraggio cambia alla modalità di risparmio energetico di circa 15 secondi dopo l'ingresso del segnale cessa di essere rilevato. Quando il monitor è spostato a modalità di risparmio energetico, le immagini non vengono visualizzate sullo schermo.</p> <ul style="list-style-type: none"> Uscita dalla modalità di risparmio energetico <ul style="list-style-type: none"> Se il monitor riceve in ingresso, esce automaticamente dalla modalità di risparmio energetico e ritorna alla modalità di visualizzazione normale. 	<ul style="list-style-type: none"> Al momento del passaggio a modalità di risparmio energetico, un messaggio che indica la transizione viene visualizzata 5 secondi in anticipo. Quando non si utilizza il monitor, è possibile disattivare l'alimentazione principale in modo che il potere è tagliato completamente. Quando il monitor è in modalità di risparmio energetico, dispositivi collegati alla porta USB downstream continueranno a funzionare. Pertanto, il consumo energetico del monitor varia anche in modalità di risparmio energetico, a seconda dei dispositivi collegati.
Indicatore	Off / 1-7	La luminosità dell'interruttore di potenza e l'operazione commuta quando lo schermo viene visualizzato può essere impostato. (Impostazione di default: 4)	-
bip	Acceso spento	È possibile disattivare il segnale acustico che suona ogni volta che viene azionato un interruttore.	-
Input Skip	Salta / -	Questa funzione permette saltando di segnali di ingresso che non verranno usati quando i segnali di ingresso vengono cambiati.	<ul style="list-style-type: none"> Impostare almeno una modalità "-".
Modalità Skip	Salta / -	Questa funzione permette di salto di modi che non verranno applicati nella selezione delle modalità. Si prega di utilizzare questa funzione se le modalità di visualizzazione sono limitati, o se si vuole evitare che in modo casuale che cambia lo stato del display.	<ul style="list-style-type: none"> Non tutti i modi possono essere impostati su "Salta". Nelle impostazioni predefinite, modalità di calibrazione disponibili (modalità CAL) variano a seconda di ogni segnale di ingresso.
Monitor di reset	-	<p>Ripristinare tutte le impostazioni ai valori di default, tranne per le seguenti impostazioni.</p> <ul style="list-style-type: none"> Impostazioni nel menu "Impostazioni amministratore" "Impostazioni" - voce "Regolazione Orologio" nel menu "autotaratura" 	<ul style="list-style-type: none"> Per quanto riguarda l'impostazione predefinita, vedere "Impostazioni predefinite principale" (pagina 52).



- **Le lingue**

La lingua di visualizzazione per i menu ei messaggi possono essere selezionati.

campo di regolazione _____

English, Deutsch, Français, Español, Italiano, Svenska, giapponese, cinese semplificato, cinese tradizionale



- **Informazione**

È possibile controllare le informazioni sul monitor (nome del modello, numero di serie, la versione del firmware, il tempo di utilizzo, lo stato delle licenze ColorNavigator, risoluzione, del segnale di ingresso, ecc).

Esempio:

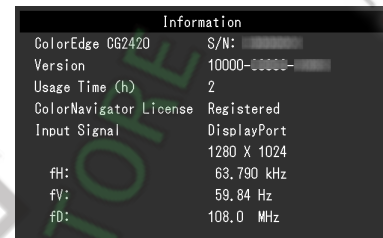



Impostazioni Capitolo 4 amministratore

Questo capitolo descrive come configurare il funzionamento del monitor utilizzando il menu "Impostazioni amministratore". Questo menu è destinato agli amministratori. Configurazione in questo menu non è richiesto per l'uso normale monitor.

4-1. Operazioni di base del menu "Impostazioni amministratore"

1. Display del menu

1. Toccare  per spegnere il monitor.
2. Mentre toccando l'interruttore a sinistra, toccare  per più di 2 secondi per accendere il monitor.

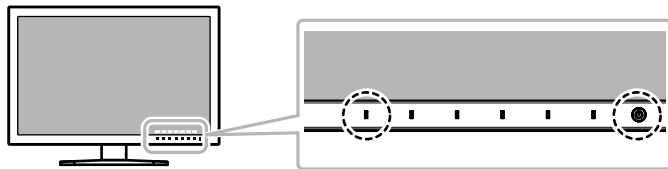

Viene visualizzato il menu "Impostazioni amministratore".



2. impostazioni

1. Scegliere un elemento da impostare con   . Quindi selezionare **| ENTER |**.
Viene visualizzato il menu regolazione / impostazione.

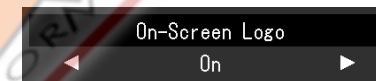



2. Impostare la voce con  . Quindi selezionare **| OK |**.
Viene visualizzato il menu "Impostazioni amministratore".

3. L'applicazione e l'uscita

1. Selezionare "Applica", quindi selezionare **| ENTER |**.
Le impostazioni vengono confermate e il menu "Impostazioni amministratore" si chiude.

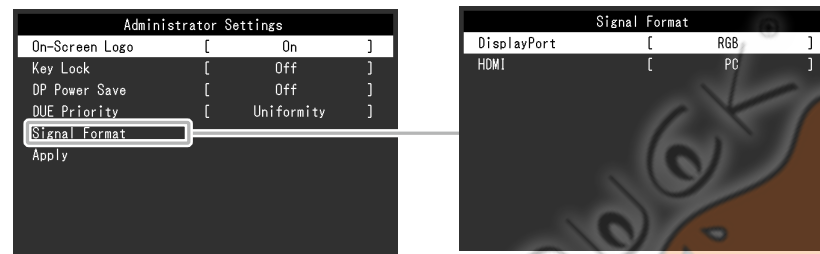
4-2. “Impostazioni amministratore” funzioni del menu





Funzione	Gamma regolabile	Descrizione	Nota
On-Screen Logo	Acceso spento	Quando il monitor è acceso, il logo EIZO appare sullo schermo. Quando questa funzione è impostata su “Off”, il logo EIZO non appare.	-
Blocco tasti	Fuori Menu Tutti	Al fine di evitare modifiche alle impostazioni, gli interruttori di funzionamento sulla parte anteriore del monitor possono essere bloccati. <ul style="list-style-type: none"> • “Off” (impostazione predefinita) Abilita tutti gli interruttori. • “Menu” Bloccare la  interruttore. • “Tutti” Bloccare tutti gli interruttori, eccetto l'interruttore di alimentazione. 	-
DP Power Save	Acceso spento	Se il PC è collegato al connettore DisplayPort, e quando la potenza viene acceso o spento o quando il monitor recupera da posizioni modalità di risparmio energetico, finestra o l'icona può essere spostato. In tal caso, impostare questa funzione su “Off”.	-
Priorità DUE	Luminosità Uniformità	Questo prodotto è dotato di una funzione Digital Uniformity Equalizer (DUE) che riduce visualizzazione irregolarità. Questa impostazione DUE può essere modificata. <ul style="list-style-type: none"> • “Luminosità” Dà priorità alta luminosità e contrasto. • “uniformità” Assegna priorità la riduzione della visualizzazione irregolarità. 	<ul style="list-style-type: none"> • Quando si cambia l'impostazione DUE, il monitor cui visualizzazione è regolata deve essere nuovamente calibrato. Eseguire la taratura bersaglio e correlazione utilizzando nuovamente ColorNavigator 6. Per i dettagli, consultare il manuale dell'utente di ColorNavigator 6 (contenuto nel CD-ROM).
Formato DisplayPort	segnale	È possibile assegnare il HDMI il segnale video al monitor. Per visualizzare i segnali video quando si usa	
	HDMI	RGB RGB / YUV	
		Video PC	

Capitolo 5 Risoluzione dei problemi

Se un problema persiste dopo aver applicato i rimedi suggeriti, contattare il rappresentante EIZO locale.

5-1. Nessuna immagine

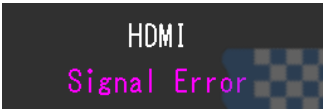
Problema	Possibile causa e rimedio
<p>1. Nessuna immagine</p> <ul style="list-style-type: none"> Indicatore di alimentazione non si accende. 	<ul style="list-style-type: none"> Controllare se il cavo di alimentazione sia collegato in modo corretto. Accendere l'interruttore principale sul lato posteriore del monitor. Toccare.  Spegnere l'alimentazione principale sul lato posteriore del monitor, e quindi riaccenderlo dopo qualche minuto.
<ul style="list-style-type: none"> Indicatore di alimentazione si illumina bianco. 	<ul style="list-style-type: none"> Aumentare la "luminosità" e / o "guadagno" nel menu Impostazione. (Vedere "Colore" (pagina 20))
<ul style="list-style-type: none"> Indicatore di alimentazione è illuminazione arancione. 	<ul style="list-style-type: none"> Commutare il segnale di ingresso. Muovere il mouse o premere un tasto sulla tastiera. Controllare se il PC sia acceso. Spegnere l'alimentazione principale sul lato posteriore del monitor e quindi accenderlo nuovamente.
<ul style="list-style-type: none"> indicatore di alimentazione lampeggia in arancione e nero. 	<ul style="list-style-type: none"> Questo problema può verificarsi quando un PC è collegato tramite il connettore DisplayPort. collegare con il cavo di segnale specificato da EIZO, spegnere il monitor e quindi accenderlo nuovamente.
<p>2. appare il seguente messaggio.</p> <ul style="list-style-type: none"> Questo messaggio viene visualizzato quando non c'è segnale in ingresso. <p>Esempio:</p> 	<p>Questo messaggio viene visualizzato quando il segnale d'ingresso non è correttamente anche se il monitor funziona correttamente.</p> <ul style="list-style-type: none"> Il messaggio mostrato a sinistra può apparire, perché alcuni PC non emettono il segnale immediatamente dopo l'accensione. Controllare se il PC sia acceso. Controllare se il cavo del segnale sia collegato correttamente. Commutare il segnale di ingresso. Spegnere l'alimentazione principale sul lato posteriore del monitor e quindi accenderlo nuovamente.
<ul style="list-style-type: none"> Il messaggio indica che il segnale di ingresso è fuori della gamma di frequenza specificata. Esempio: 	<ul style="list-style-type: none"> Controllare se il PC è configurato per soddisfare i requisiti di frequenza di scansione verticale del monitor risoluzione e la (vedi "1-4. Risoluzioni supportate"(pagina 12)). Riavviare il PC. Cambiare l'impostazione appropriata utilizzando l'utilità della scheda grafica. Fare riferimento al manuale utente della scheda grafica per i dettagli.

5-2. problemi di imaging

Problema	Possibile causa e rimedio
1. Lo schermo è troppo chiaro o troppo scuro.	<ul style="list-style-type: none"> Utilizzare "Luminosità" nel menu Impostazione per regolare (vedi "Colore" (pagina 20)). (La retroilluminazione monitor LCD ha una durata limitata. Quando lo schermo diventa scuro o comincia a sfarfallare, contattare il rappresentante EIZO locale.)
appaiono 2. Immagini residue	<ul style="list-style-type: none"> Immagini residue sono particolari per monitor LCD. Evitare di visualizzare la stessa immagine per un lungo periodo di tempo. Utilizzare il salvaschermo o funzione di risparmio energetico per evitare la visualizzazione della stessa immagine per lunghi periodi di tempo.
3. verde / rosso / blu / puntini bianchi o punti difettosi rimangono sullo schermo.	<ul style="list-style-type: none"> Ciò è dovuto alle caratteristiche del pannello LCD e non un malfunzionamento.
4. modelli di interferenza o di segni di pressione rimangono sullo schermo.	<ul style="list-style-type: none"> Visualizzare un'immagine bianca o nera su tutto lo schermo. Il sintomo potrebbe scomparire.
appare 5. Il rumore sullo schermo.	<ul style="list-style-type: none"> Quando si immettono segnali del sistema HDCP, le immagini normali non possono essere visualizzate immediatamente.
6. (ingresso segnale DisplayPort) Quando si passa il potere di nuovo o ritorno dalla modalità di risparmio energetico, le finestre o le icone possono aver cambiato posizione.	<ul style="list-style-type: none"> Nel menu Impostazione, impostare "DP Power Save" su "Off" (vedi "Risparmio energetico DP" (pagina 36)).
7. (DisplayPort o HDMI) Il colore indicato sullo schermo non è rect corrispondente.	<ul style="list-style-type: none"> Prova a cambiare "Formato di ingresso Colore" nel menu Impostazione (vedi "Formato di ingresso a colori" (pagina 29)). Per l'ingresso del segnale HDMI, provare a cambiare "Formato del segnale" nel menu Impostazione (vedi "Formato del segnale" (pagina 36)).
8. L'immagine non viene visualizzata sullo schermo intero.	<ul style="list-style-type: none"> Prova a cambiare "Picture espansione" nel menu Impostazione (vedi "Immagine di espansione" (pagina 29)). Per l'ingresso del segnale HDMI, controllare se "Formato del segnale" è impostato su "PC" nel menu Impostazione (vedi "Formato del segnale" (pagina 36)).



5-3. altri problemi

Problema	Possibile causa e rimedio
1. Il menu Impostazione / Modalità non può essere visualizzato	<ul style="list-style-type: none"> • Controllare se la funzione di blocco dell'interruttore operazione funziona (vedi "Blocco tasti" (pagina 36)). • interruttori di funzionamento sono bloccate quando viene visualizzata la finestra principale ColorNavigator 6.
2. non viene rilevata Il monitor collegato con il cavo USB. / Dispositivo USB collegato al monitor non funziona.	<ul style="list-style-type: none"> • Controllare se il cavo USB è collegato correttamente (vedi "6-4. Facendo uso di USB (Universal Serial Bus)"(pagina 47)). • Se una periferica è collegata alla porta "CARICA", prova a controllare il "CARICA USB" (vedere "Presenza di ricarica USB" (pagina 32)). Se è impostato su "Ricarica Only", la periferica non funziona. • Provare a cambiare ad un'altra porta USB del PC. • Provare a cambiare a una porta USB del monitor. • Riavviare il PC. • Se le periferiche funzionano correttamente quando il PC e le periferiche sono collegate direttamente, contattare il rappresentante EIZO locale. • Controllare se il PC e OS sono USB compatibile. (Per la conformità USB dei rispettivi dispositivi, consultare i loro fabbricanti.) • A seconda del controller host USB 3.0 che si sta utilizzando, dispositivi USB collegati non possono essere riconosciuti in modo corretto. Aggiornamento per il driver più recente USB 3.0 fornito da ogni produttore, o collegare il monitor alla porta USB 2.0. • Controllare l'impostazione del BIOS del PC per USB quando si utilizza Windows. (Fare riferimento al manuale del PC per i dettagli.)
3. L'audio non viene emesso.	<ul style="list-style-type: none"> • Questo monitor non supporta i segnali audio HDMI / DisplayPort.

5-4. Incorporato problemi sensore calibrazione e autotaratura

Problema	Possibile causa e rimedio
1. Il sensore di calibrazione incorporato non fuoriesce / rimane fuori.	<ul style="list-style-type: none"> • Se l'adesivo protettivo è applicata al sensore di calibrazione incorporato, staccare. • Spegnere l'alimentazione principale sul lato posteriore del monitor, attendere qualche minuto prima di riaccenderlo, e quindi eseguire di nuovo autotaratura.
2. autotaratura non può essere eseguito.	<ul style="list-style-type: none"> • Controllare se la data e l'ora siano impostate correttamente sul monitor (vedere "Regolazione dell'orologio" (pagina 28)). • Controllare se il programma di esecuzione stata impostata (vedi "Schedule" (pagina 26)). • Controllare se il target di calibrazione vengono impostati correttamente (vedi "Target" (pagina 24)). • Impostare l'obiettivo autotaratura utilizzando ColorNavigator 6.
3. fallimento autotaratura	<ul style="list-style-type: none"> • Fare riferimento alla tabella dei codici di errore. Se viene visualizzato un codice di errore che non appare nella tabella dei codici di errore, contattare il rappresentante EIZO locale.

Codice di errore Tabella

Codice di errore	Possibile causa e rimedio
0011	<ul style="list-style-type: none"> • Calibrazione non può essere eseguita perché la luminosità finale è troppo bassa. Aumentare la luminosità bersaglio, e quindi eseguire nuovamente autotaratura.
0013	<ul style="list-style-type: none"> • Ci può essere un problema con l'impostazione del valore di destinazione. Controllare nuovamente i valori di riferimento della gamma di colori. • E' possibile che la misura non è stata eseguita correttamente. <ul style="list-style-type: none"> - Assicurarsi che il sensore di calibrazione incorporato non è esposto a forte luce solare diretta. - Provare l'esecuzione di correlazione con ColorNavigator 6.
0014	<ul style="list-style-type: none"> • La luminosità bersaglio può essere troppo alto. Ridurre la luminosità bersaglio, e quindi eseguire nuovamente autotaratura. • La calibrazione potrebbe non essere riuscito. Assicurarsi che il sensore di calibrazione incorporato non è esposto a forte luce solare diretta, e quindi eseguire nuovamente autotaratura.
0030	<ul style="list-style-type: none"> • Il sensore di calibrazione incorporato può essere guasto. Contattare il rappresentante EIZO locale.
0034	<ul style="list-style-type: none"> • Misurazione riuscita. Eseguire di nuovo autotaratura.
0035	<ul style="list-style-type: none"> • Il sensore di calibrazione incorporato può essere guasto. Contattare il rappresentante EIZO locale.
0036	<ul style="list-style-type: none"> • Ci può essere un problema con l'impostazione del valore di destinazione. Verificare nuovamente il valore di riferimento della gamma di colori. • E' possibile che la misura non è stata eseguita correttamente. <ul style="list-style-type: none"> - Assicurarsi che il sensore di calibrazione incorporato non è esposto a forte luce solare diretta. - Provare l'esecuzione di correlazione con ColorNavigator 6.
0050	<ul style="list-style-type: none"> • Il sensore di calibrazione incorporato può essere guasto. Contattare il rappresentante EIZO locale.
0060	<ul style="list-style-type: none"> • Il sensore di calibrazione incorporato riuscito ad aprire / chiudere.
0061	<ul style="list-style-type: none"> • Se l'adesivo protettivo è applicata al sensore di calibrazione incorporato, staccare. • Spegnere l'alimentazione principale sul lato posteriore del monitor, attendere qualche minuto prima di riaccenderlo, e poi eseguire nuovamente zione SelfCalibra-.

Capitolo 6 di riferimento

6-1. Fissaggio del braccio opzionale

Un braccio opzionale (o un eventuale supporto) può essere attaccato rimuovendo il piedistallo di supporto. Si prega di fare riferimento al nostro sito web per il corrispondente braccio opzionale (o supporto opzionale). <http://www.eizoglobal.com>

Attenzione

- Quando si collega un braccio o supporto, seguire le istruzioni del manuale del loro uso.
- Quando si utilizza il braccio di un altro produttore o in piedi, confermare quanto segue in anticipo e selezionare uno conforme allo standard VESA. Utilizzare le viti di montaggio VESA fornite con questo prodotto durante il fissaggio del braccio o stand.
 - Il gioco tra i fori per le viti: 100 mm × 100 mm
 - dimensioni esterne della sezione di montaggio VESA del braccio o basamento: 122 mm x 122 millimetri o meno
 - spessore della piastra: 2,6 millimetri
 - Deve essere abbastanza forte per sostenere il peso della unità monitor (escluso il supporto) e gli allegati, come i cavi.
- Quando si utilizza un braccio o in piedi, collegarlo a soddisfare i seguenti angoli di inclinazione del monitor.
 - Su 45°, 45° giù
- Collegare i cavi dopo aver fissato un braccio o supporto.
- Non spostare il rimosso alzarsi e giù. Ciò potrebbe causare lesioni o danni alle apparecchiature.
- Il monitor, braccio e supporto sono pesanti. rilasciandole può provocare lesioni o danni alle apparecchiature.
- Quando si installa il monitor in modalità verticale, ruotare il monitor 90° in senso orario.



Fissaggio del braccio opzionale (stand opzionale)

1. Posare il monitor LCD su un panno morbido si sviluppa su una superficie stabile con la superficie del pannello rivolta verso il basso.

2. Rimuovere il supporto.

Come mostrato sotto, mantenere il pulsante di bloccaggio premuto (1) e far scorrere la base verso la base del supporto fino all'arresto (2). Quindi, sollevare lo stand up (3).

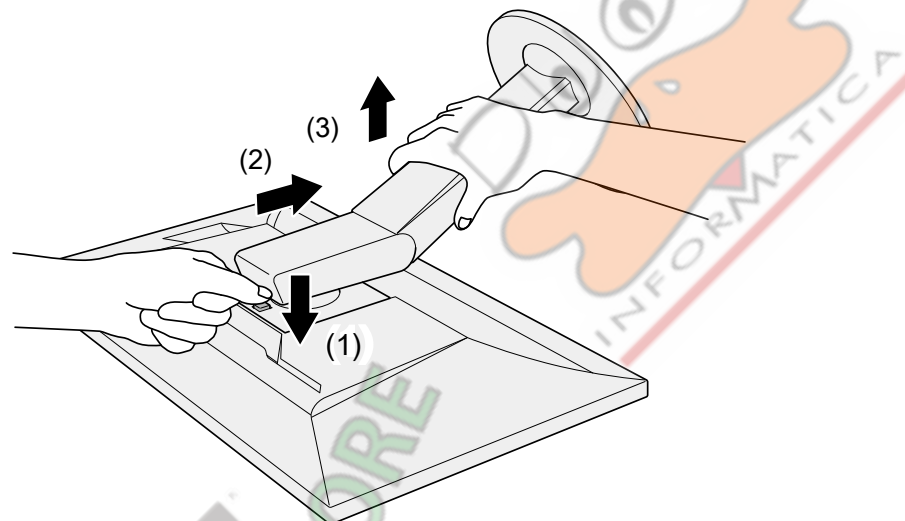

3. Fissare il braccio o stand al monitor.

Utilizzare le viti VESA opzionale durante il fissaggio del braccio o stand.



Montaggio del supporto originale

- 1. Staccare le viti di fissaggio del braccio opzionale (o supporto opzionale) e smontare il braccio opzionale (o supporto opzionale).**
- 2. Posare il monitor LCD su un panno morbido si sviluppa su una superficie stabile con la superficie del pannello rivolta verso il basso.**
- 3. Fissare il supporto originale.**

Come mostrato di seguito, inserire le quattro linguette sul supporto ai fori quadrati sul pannello posteriore (1) e far scorrere la base verso la parte superiore del monitor finché uno scatto (2).

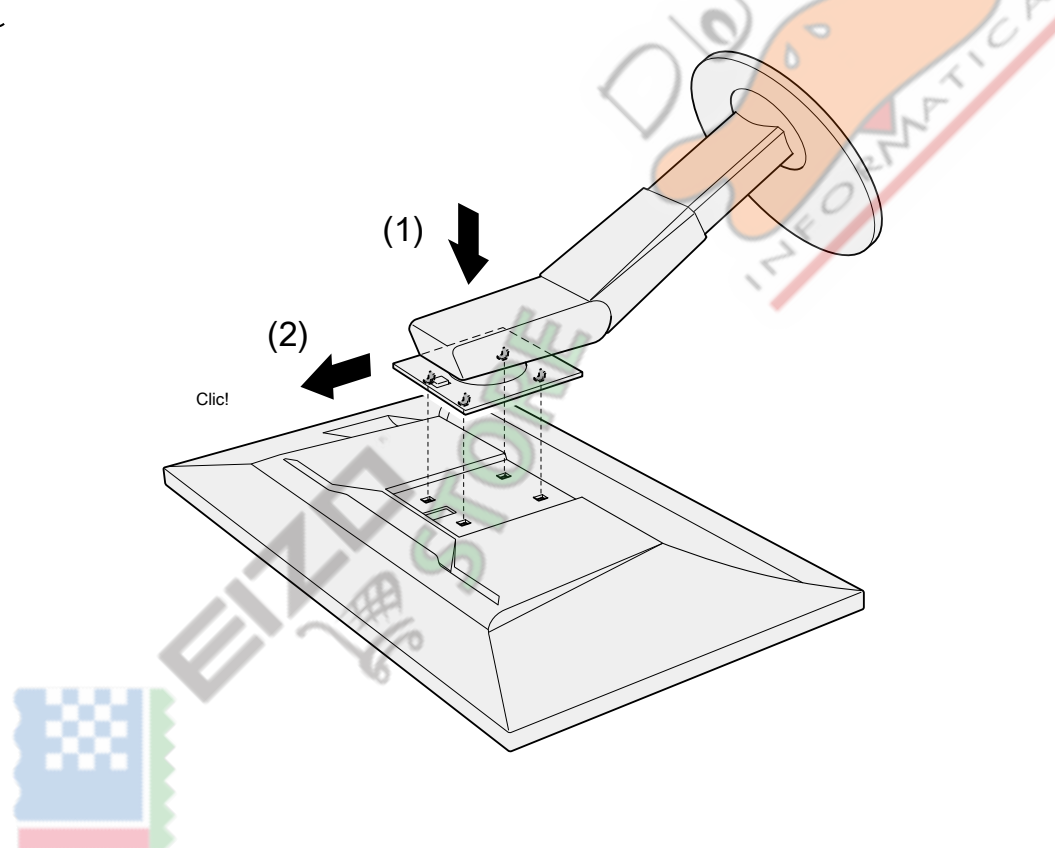

6-2. Collegamento / supporto Rimozione del cavo

Un supporto cavo è fornito con questo prodotto. Usare il passacavi per organizzare i cavi collegati al monitor.

la richiesta di pignoramento

1. Far passare i cavi attraverso il passacavi.

2. Chiudere il supporto del cavo.

3. Tenendo il portacavi chiusa, inserirla nel supporto.

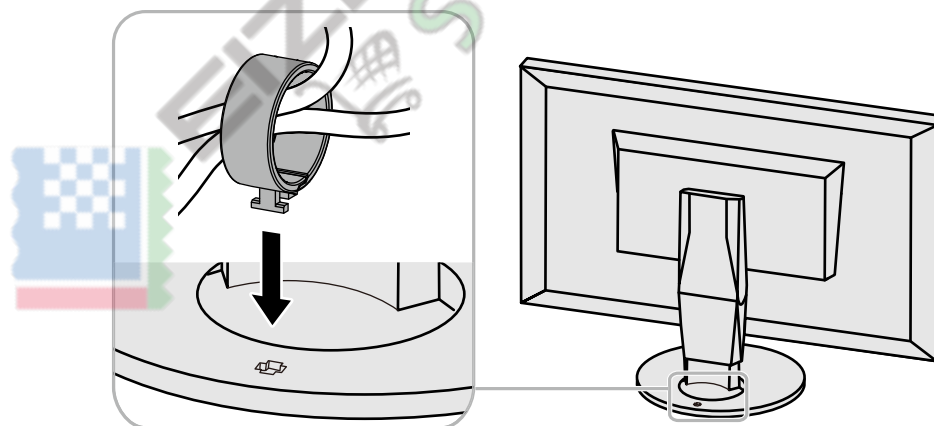

Nota

- Il supporto del cavo può essere inserito sia perpendicolare o parallelo al basamento. Modificare l'orientamento del supporto cavo in linea con la direzione dei cavi.

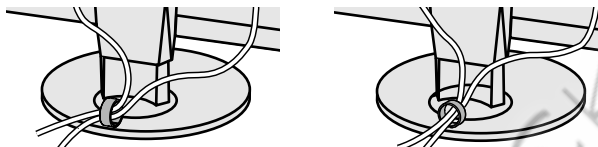
**procedura Detachment**

1. Chiudere il supporto del cavo.

2. Tenendo il supporto del cavo chiuso, estrarlo dal supporto.

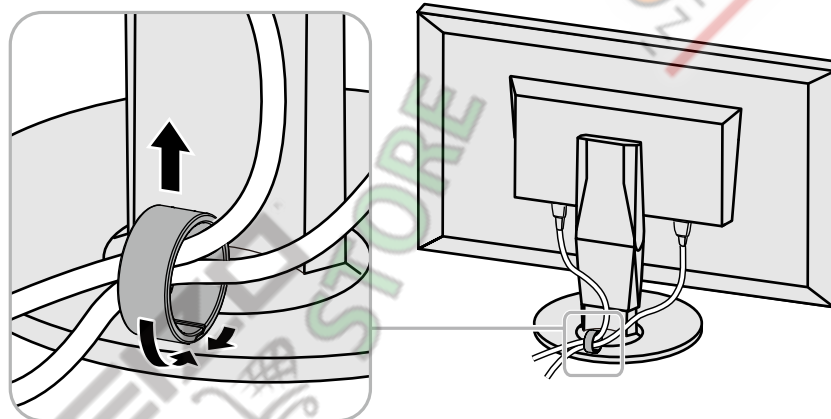

6-3. Collegamento di più dispositivi esterni

Il prodotto consente di collegare più dispositivi esterni e cambiare fra loro per la visualizzazione.

Esempi di collegamento

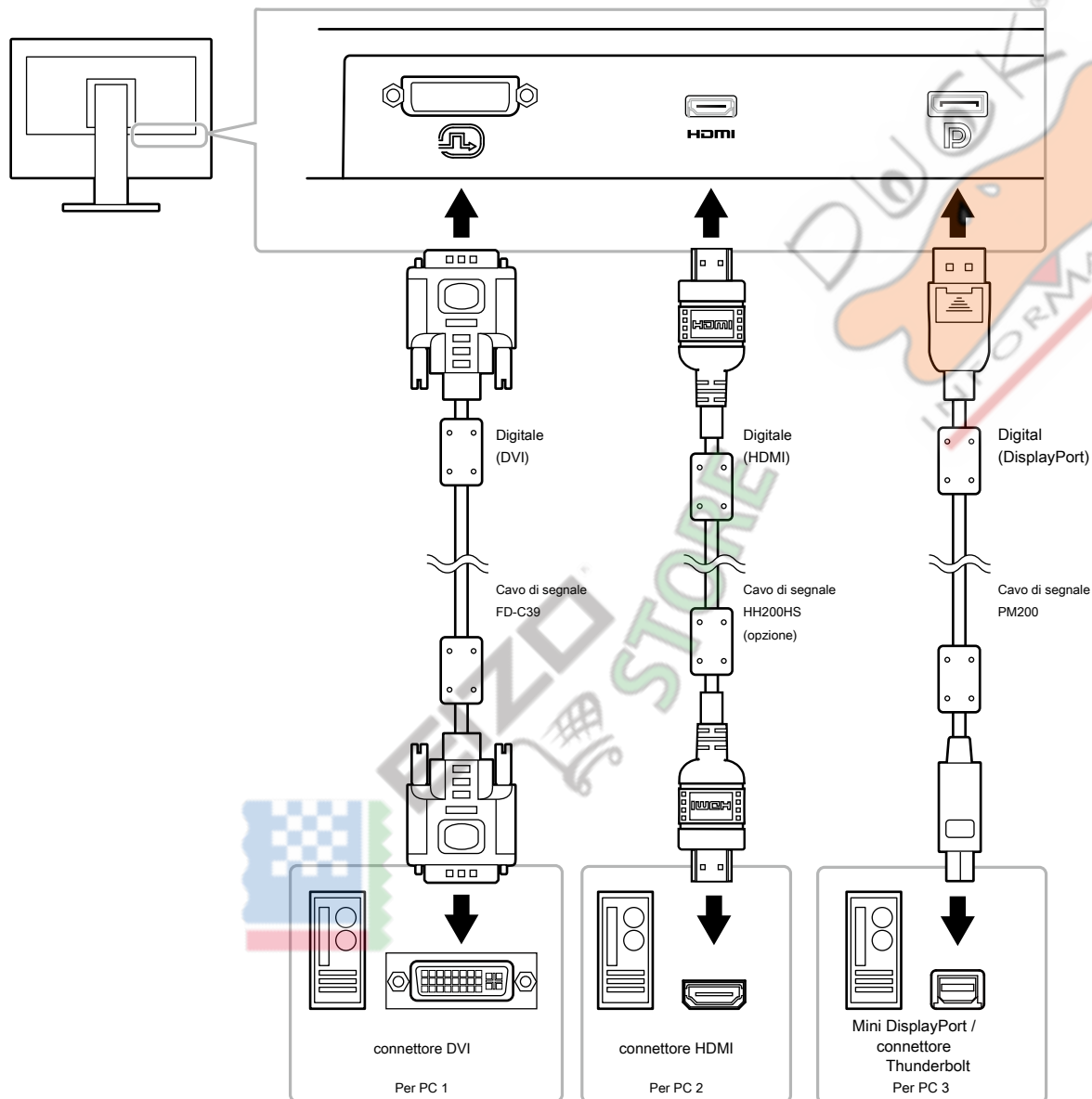

Nota

- Il segnale di ingresso cambia ogni volta che il commutatore di funzionamento (**INPUT**) Sulla parte anteriore del monitor viene toccato. Quando il segnale viene attivato, il nome del connettore ingresso attivo viene visualizzato nell'angolo inferiore destro dello schermo.
- Questo prodotto riconosce automaticamente il connettore attraverso cui i segnali sono immagini in ingresso e visualizza sullo schermo di conseguenza. Per ulteriori informazioni, vedere ["Auto Detection ingresso" \(pagina 31\)](#).

6-4. Facendo uso di USB (Universal Serial Bus)

Questo monitor è dotato di un hub USB. Funziona come un hub USB quando collegato ad un PC USB compatibile, che permette il collegamento di dispositivi USB periferici.

Nota

- Questo prodotto supporta USB 3.0. Quando si collegano dispositivi periferici che supportano USB 3.0, la comunicazione dati ad alta velocità è possibile (tuttavia, solo quando il cavo USB utilizzato per collegare il PC e periferica è compatibile USB 3.0).
- La "carica" porta USB downstream supporta anche la ricarica rapida. Questo permette di ricaricare il vostro smartphone o tablet in un breve periodo di tempo. (Vedere "Porta USB CHARGE" (pagina 32).)

• Richiesto Sistema Ambiente

- Un PC dotato di porta USB
- Windows 10 / Windows 8.1 / Windows 8 / Windows 7 o Mac OS X 10.7.5 o successivo
- Cavo USB EIZO (UU200SS (USB 3.0))

Attenzione

- Questo monitor potrebbe non funzionare a seconda del PC utilizzato, sistema operativo o periferiche. Per compatibilità USB di dispositivi periferici, contatto produce loro.
- Quando il monitor è in modalità di risparmio energetico, dispositivi collegati alla porta USB downstream continueranno a funzionare. Pertanto, il consumo energetico del monitor varia a seconda dei dispositivi collegati, anche nella modalità di risparmio energetico.
- Quando l'alimentazione principale del monitor è spento, un dispositivo collegato alla porta USB downstream non funziona.
- Quando il "CARICA porta USB" in "Preferenze" è impostato su "ricarica Only", una periferica non funziona se collegato alla porta "CARICA".
- Garantire che la comunicazione tra tutti i dispositivi periferici collegati al monitor e il PC è conclusa prima di passare l'impostazione "Porta USB carica". Quando l'impostazione è attivata, tutte le comunicazioni verrà temporaneamente interrotta.

• Procedura di collegamento (Impostazione della funzione USB)

1. Collegare prima il monitor a un PC mediante il cavo di segnale, e avviare il PC.
2. Collegare il cavo USB tra la porta USB downstream del PC e la porta USB a monte del monitor.

La funzione hub USB viene impostato automaticamente alla connessione del cavo USB.

3. Collegare il dispositivo USB periferica alla porta USB downstream del monitor.

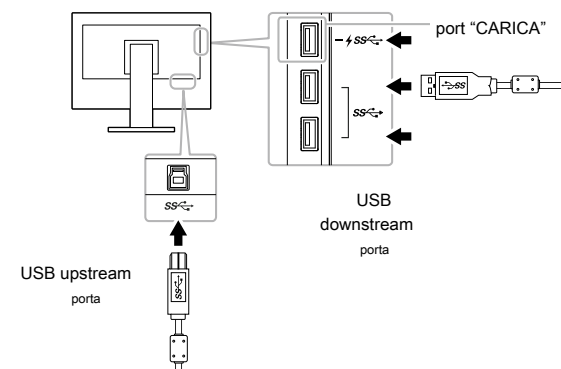

6-5. specifiche

pannello LCD	genere	IPS (anabbagliante)
	Controluce	Ampia gamma di colori LED
	Taglia	61 cm (24.0inch)
	Risoluzione	1920 × 1200 punti linee
	Dimensione del display (H × V)	518,4 millimetri x 324,0 mm
	Pixel Pitch	0,270 millimetri × 0,270 millimetri
	Colori del display	Circa. 1073.74 milioni di colori (per l'ingresso 10 bit)
	Angolo di visione (H / V, tipico)	178° / 178°
	Luminosità raccomandata (tipica) 120 cd / m² o meno (Temperatura: 5000 K a 6500 K) Rapporto di contrasto (tipico)	
		1500: 1 (impostazione Quando "la dovuta priorità" è "luminosità")
Tempo di risposta (tipico)	Nero-bianco-nero: 18 ms da grigio a grigio: 10 ms	
Gamma di colori di visualizzazione (tipico)	Adobe® Copertura RGB: 99%, il rapporto NTSC 108%	
segnali video	Terminali di ingresso	DVI-D x 1 (Single Link, applicabile a HDCP) HDMI x 1 (applicabile a HDCP) DisplayPort x 1 (applicabile a HDCP)
	frequenza di scansione orizzontale	26 kHz a 78 kHz (DVI, DisplayPort, HDMI PC) 15 kHz a 78 kHz (video HDMI)
	frequenza di scansione verticale	24 Hz a 61 Hz (VGA TESTO: 69 Hz to 71 Hz)
	Modalità di sincronizzazione cornice	23.75 Hz a 30,5 Hz, 47,5 Hz a 61,0 Hz
	dot clock (max.)	164 MHz
USB	Porta	porta a monte × 1, porta a valle × 3 (La porta "CARICA" supporta ricarica rapida)
	Standard	USB Specification Rev. 3.0 USB Battery Charging Specification Rev.1.2
	Velocità di comunicazione	5 Gbps (super), 480 Mbps (alta), 12 Mbps (full), 1,5 Mbps (basso)
	corrente di alimentazione	A valle: Max. 900 mA per porta A valle (tassa portuale): Normale: Max. 1,5 A per ogni porta, carica solo in: Max. 2.1 A per la porta
Energia	Ingresso	100-240 VAC ± 10%, 50/60 Hz 0,80 A-0,40 A)
	Potenza massima assorbita	79 W o meno
	Modalità risparmio energetico	0,7 W o meno (Quando il connettore DisplayPort 1 in ingresso, "Detection Auto Input" è impostato su "No", e nessun dispositivo USB è collegato; o la presa di ricarica USB è impostato su "Normal", e il sistema operativo è in modalità sleep; o quando l'impostazione spegnere il monitor è attivato)
	Modalità standby	0,6 W o meno (Quando "Detection Auto Input" è impostato su "No", e nessun dispositivo USB è connesso; CARICA o USB porta è impostato su "Normal", "DP Risparmio energetico" è impostata su "On")

Specifiche fisiche	Dimensioni	Min. altezza: Max. altezza: 554,4 millimetri (0°) / 668,4 millimetri (35°)
	Dimensioni (senza supporto)	554,4 millimetri × 362 millimetri × 64 mm (L x H x D)
	Netto. peso	Circa. 7,8 kg
	Peso netto (senza piedistallo)	Circa. 5,0 kg
	Regolazione altezza	155 mm (Tilt: 0°) / 145 millimetri (Tilt: 35°)
	Inclinazione	Su 35°, giù 5°
	perno	344 °
	rotazione verticale	In senso orario di 90 °
Requisiti Ambiente operativo	Temperatura	0 ° C a 35 ° C (32 ° F a 95 ° F)
	Umidità	20% a 80% RH (senza condensa)
	Pressione dell'aria	540 hPa a 1060 hPa
Trasporti / Requisiti Ambiente di conservazione	Temperatura	-20 ° C a 60 ° C (-4 F a 140 ° F)
	Umidità	10% a 90% RH (senza condensa)
	Pressione dell'aria	200 hPa a 1060 hPa

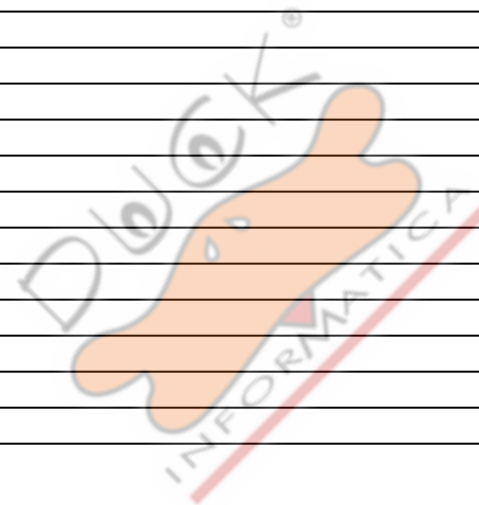

• Dimensioni

Unità: mm

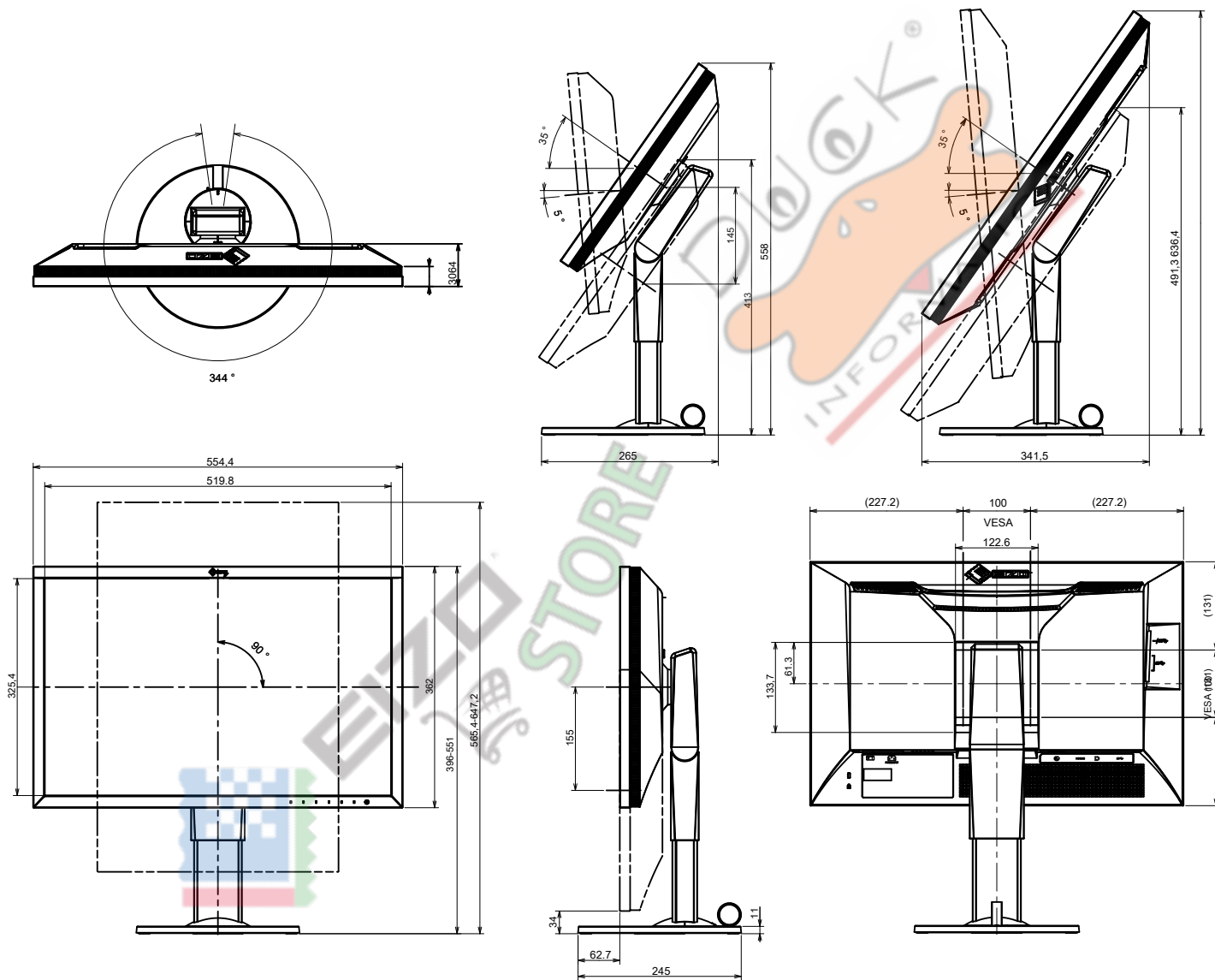

Unità: mm

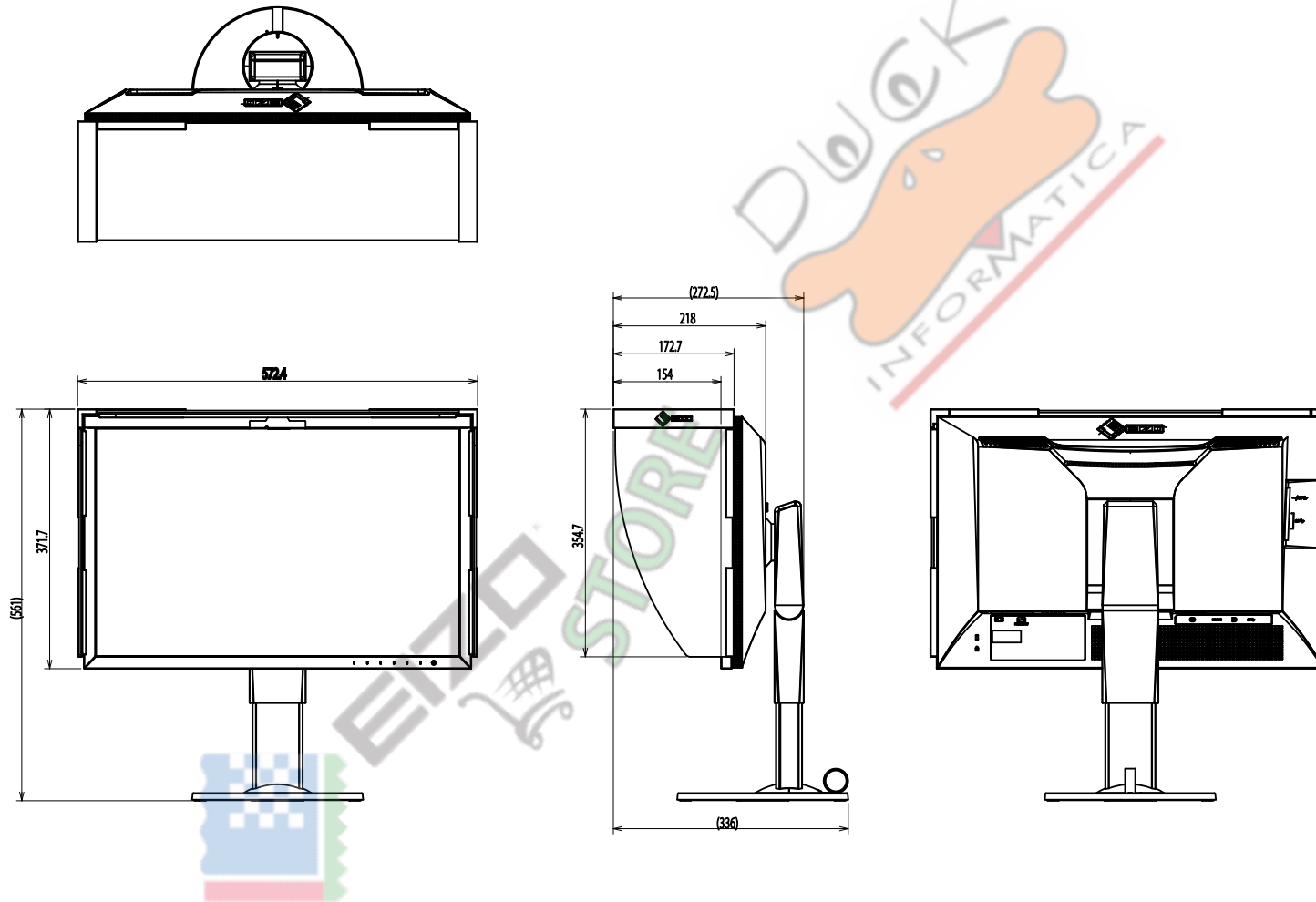

- **Le principali impostazioni predefinite**

Modalità colore		costume
espansione immagine	ingresso DVI	Proporzioni
	ingresso DisplayPort	Proporzioni
	ingresso HDMI	Aspect Ratio (Quando "Auto" è abilitata: Auto)
Formato colore di ingresso	ingresso DisplayPort	Auto
	ingresso HDMI	RGB (Quando "Auto" è abilitata: Auto)
Gamma di ingresso	ingresso DVI	Pieno
	ingresso DisplayPort	Auto
	ingresso HDMI	Auto
Riduzione del rumore		via
Rilevamento automatico di ingresso		via
rotazione Menu		0 °
Presa di ricarica USB		Normale
Risparmio energetico		Sopra
Indicatore		4
bip		Sopra
linguaggio		Inglese
Logo		Sopra
Blocco tasti		via
Formato segnale	DisplayPort	RGB
	HDMI	PC

- **Accessori**

cavo di segnale		HH200HS (HDMI - HDMI) PP200 (DisplayPort - DisplayPort)
-----------------	--	--

Per informazioni aggiornate sugli accessori, fare riferimento al nostro sito web. <http://www.eizoglobal.com>

Capitolo 7 Glossario

Adobe® RGB

Questa è una definizione della pratica spazio colore RGB proposto da Adobe Systems nel 1998. La gamma di riproduzione del colore (gamma di colori) è più ampio di quello sRGB, ed è altamente adattabile a settori come la stampa etc.

Spazio colore

YUV e RGB, ecc sono disponibili. YUV esprime il colore utilizzando la luminanza (Y), la differenza di colore del blu (U), e la differenza di colore del rosso (V). RGB fa utilizzando la gradazione dei 3 colori, rosso (R), verde (G) e blu (B).

DisplayPort

Questo è lo standard di interfaccia per i segnali di immagine normalizzati secondo VESA. È stato sviluppato con l'obiettivo di sostituire le interfacce DVI e analogiche convenzionali, e può trasmettere segnali ad alta risoluzione e segnali sonori, che DVI non supporta. I connettori di dimensioni e mini dimensioni standard sono stati standardizzati.

DVI (Digital Visual Interface)

DVI è uno standard di interfaccia digitale. DVI permette la trasmissione diretta dei dati digitali del PC senza perdita.

Questo adotta il sistema di trasmissione TMDS e connettori DVI. Ci sono due tipi di connettori DVI. Uno è un connettore DVI-D solo per l'ingresso del segnale digitale. L'altro è un connettore DVI-I per entrambi gli ingressi di segnali analogici e digitali.

Guadagno

La luminosità di ogni colore componente rosso, verde e blu è chiamato guadagno. Un monitor LCD visualizza il colore della luce che passa attraverso il filtro colore del pannello. Rosso, verde e blu sono i tre colori primari. Tutti i colori sullo schermo vengono visualizzati mediante la combinazione di questi tre colori. Il tono può essere modificato regolando l'intensità della luce (volume) che passa attraverso il filtro di ogni colore.

Gamma

Generalmente, la luminosità del monitor varia linearmente con il livello del segnale di ingresso, che si chiama "Caratteristiche Gamma". Quando il valore di gamma è basso, l'area tono medio viene visualizzato più luminoso, e più scuro quando l'alta. Le modifiche al valore di gamma non influirà contrasto. deve essere selezionato un valore gamma appropriata per il contenuto del display.

HDCP (High-bandwidth Digital Content Protection)

sistema di codifica del segnale digitale sviluppato per copiare-proteggere i contenuti digitali, come video, musica, ecc

Questo aiuta a trasmettere i contenuti digitali in modo sicuro codifica dei contenuti digitali inviati tramite il connettore DVI o HDMI sul lato di uscita e li decodifica sul lato di ingresso.

Eventuali contenuti digitali non possono essere riprodotti se entrambe le apparecchiature sui lati di ingresso e uscita non sono applicabili al sistema HDCP.

HDMI (High-Definition Multimedia Interface)

HDMI è uno standard di interfaccia digitale, sviluppata per l'apparecchio elettrico consumatore o dispositivo AV. Questo standard è rilasciato sulla base dello standard DVI che è uno di una specifica di interfaccia per il collegamento tra un PC e un monitor. Il segnale di immagine, controllo audio e proiettata senza compressa consentono di essere trasmessi con un cavo.

L *

L * è un valore di luminosità in base alle spazi colore CIELUV e CIELAB. CIELUV e CIELAB sono spazi di colore che descrivono la relazione tra colore e visione umana, in cui L * corrisponde alla luminosità percepita.

Risoluzione

Il pannello LCD consiste di numerosi pixel di dimensione specificata, che sono illuminati per formare immagini. Questo monitor consiste di 1920 pixel orizzontali e 1200 pixel verticali. Ad una risoluzione di 1920 × 1200, tutti i pixel sono illuminati come schermo intero (1: 1).

sRGB (Standard RGB)

standard internazionale per la riproduzione dei colori e lo spazio colore tra periferiche (come monitor, stampanti, fotocamere digitali, scanner). Come una forma di semplice corrispondenza dei colori per Internet, i colori possono essere visualizzati con toni simili a quelle dei dispositivi di trasmissione e ricezione.

Temperatura

temperatura di colore è un metodo per misurare il tono di colore bianco, indicato in gradi Kelvin. Lo schermo diventa rossastro a bassa temperatura, e bluastra ad alta temperatura, come la temperatura della fiamma. 5000 K: leggermente rossastro bianco

6500 K: Bianco indicato come la luce del giorno-equilibrata colore 9300 K:

Leggermente bianco bluastra

Appendice

Marchio

I termini HDMI e HDMI High-Definition Multimedia Interface, e il logo HDMI sono marchi o marchi registrati di HDMI Licensing, LLC negli Stati Uniti e in altri paesi.

Il logo DisplayPort Compliance e VESA sono marchi registrati di Video Electronics Standards Association. Acrobat, Adobe, Adobe AIR, e Photoshop sono marchi registrati di Adobe Systems Incorporated negli Stati Uniti e in altri paesi. AMD Athlon, AMD Opteron e FreeSync sono marchi di Advanced Micro Devices, Inc.

Apple, ColorSync, eMac, iBook, iMac, iPad, Mac, MacBook, Macintosh, Mac OS, PowerBook e QuickTime sono marchi registrati di Apple Inc. ColorMunki, Eye-One, e X-Rite sono marchi registrati o marchi di X- registrati Rite Incorporated negli Stati Uniti e / o in altri paesi. ColorVision ColorVision Spyder2 e sono marchi registrati di DataColor Holding AG negli Stati Uniti. Spyder3, Spyder4 e Spyder5 sono marchi di DataColor Holding AG.

ENERGY STAR è un marchio registrato della Environmental Protection Agency degli Stati Uniti negli Stati Uniti e in altri paesi. GRACoL e IDEAlliance sono marchi registrati di International Digital Enterprise Alliance. NEC è un marchio registrato di NEC Corporation. PC-9801 e PC-9821 sono marchi registrati di NEC Corporation. NextWindow è un marchio di NextWindow Ltd.

Intel, Intel Core, Pentium e Thunderbolt sono marchi di Intel Corporation negli Stati Uniti e / o in altri paesi. PowerPC è un marchio registrato di International Business Machines Corporation. PlayStation è un marchio registrato di Sony Computer Entertainment Inc. PSP e PS3 sono marchi registrati di Sony Computer Entertainment Inc. RealPlayer è un marchio registrato di RealNetworks, Inc. TouchWare è un marchio di 3M Touch Systems, Inc.

Windows, Windows Media, Windows Vista, SQL Server, Xbox 360, e Internet Explorer sono marchi registrati di Microsoft Corporation negli Stati Uniti e in altri paesi.

YouTube è un marchio registrato di Google Inc. Firefox è un marchio registrato di Mozilla Foundation.

Kensington e MicroSaver sono marchi registrati di ACCO Brands Corporation. Il tridente logo SuperSpeed USB è un marchio registrato di USB Implementers Forum, Inc.



Linux è un marchio registrato di Linus Torvalds. Red Hat è un marchio registrato di Red Hat, Inc.

EIZO, il logo EIZO, ColorEdge, DuraVision, FlexScan, FORIS, RadiCS, RadiForce, RadiNET, Raptor, e ScreenManager sono marchi registrati di EIZO Corporation in Giappone e in altri paesi.

ColorNavigator, EcoView NET, EIZO Easypix, EIZO Monitor Configurator, EIZO ScreenSlicer, G-accensione, i • Suono, Re / Vue, amministratore dello schermo e UniColor sono marchi registrati di EIZO Corporation.

Tutti gli altri nomi di società e di prodotto sono marchi o marchi registrati dei rispettivi proprietari.

Licenza / Copyright

Un font mappa rotonda gotico po 'audace disegnato da Ricoh viene utilizzato per i caratteri visualizzati su questo articolo.



Dichiarazione di conformità FCC

Per Stati Uniti d'America, Canada, ecc (nominale 100-120 Vca) Solo

Dichiarazione di conformità FCC

Noi, il Soggetto Responsabile

EIZO Inc.

5710 Warland Drive, Cypress, CA 90630 Telefono:

(562) 431-5011

dichiarare che il prodotto

Denominazione commerciale: EIZO Modello:

ColorEdge CG2420

è conforme alla Parte 15 delle norme FCC. Il funzionamento di questo prodotto è soggetto alle seguenti due condizioni: (1) il dispositivo non deve causare interferenze dannose, e (2) il dispositivo deve accettare qualsiasi interferenza ricevuta, incluse quelle che potrebbero causare un funzionamento indesiderato.

Questo apparecchio è stato testato ed è risultato conforme ai limiti previsti per i dispositivi digitali di Classe B, ai sensi dell'articolo 15 delle norme FCC. Questi limiti sono progettati per fornire una ragionevole protezione contro le interferenze dannose nelle installazioni residenziali. Questa apparecchiatura genera, utilizza e può emettere energia a radiofrequenza e, se non installato e utilizzato in conformità alle istruzioni, può causare interferenze dannose alle comunicazioni radio. Tuttavia, non v'è alcuna garanzia che non si verifichino interferenze in una particolare installazione. Se questo apparecchio causa interferenze dannose alla ricezione radio o televisiva, che può essere determinato accendendo l'apparecchiatura e spegnendo, l'utente è invitato a cercare di correggere l'interferenza in uno o più dei seguenti provvedimenti.

- * Riorientare o riposizionare l'antenna di ricezione.
- * Aumentare la distanza tra l'apparecchiatura e il ricevitore.
- * Collegare l'apparecchiatura ad una presa su un circuito diverso da quello a cui è collegato il ricevitore.
- * Consultare il rivenditore o un tecnico radio / TV per aiuto.

Cambiamenti o modifi non espressamente approvati dalla parte responsabile della conformità potrebbero invalidare il diritto dell'utente ad utilizzare l'apparecchiatura.

Nota

Utilizzare il cavo specifico categoria divisoria sotto o cavo di segnale EIZO con questo monitor in modo da mantenere l'interferenza entro i limiti dei dispositivi digitali di classe B.

- cavo CA
- Schermato Cavo segnale (allegato)

Avviso per il Canada

Questo apparecchio digitale di Classe B è conforme alla ICES-003 canadesi.

Cet appareil numérique de la classe B est conforme à la Normative NMB-003 du Canada.



GARANZIA LIMITATA

GARANZIA LIMITATA

EIZO Corporation (di seguito denominato "EIZO") e distributori autorizzati da EIZO (di seguito denominato "distributori") Garantisce, nel rispetto e in conformità con i termini della presente garanzia limitata (di seguito denominato "Garanzia"), All'acquirente originale (in seguito indicato come il "Acquirente originale"), Che ha acquistato il prodotto specificato nel presente documento (di seguito denominato "Prodotto") Da EIZO o distributori, che EIZO e distributori, a loro esclusiva discrezione, riparare o sostituire il prodotto senza alcun costo se l'acquirente originale viene a conoscenza all'interno del periodo di garanzia (definito sotto) che i malfunzionamenti del prodotto o è danneggiato in durante il normale utilizzo del prodotto in conformità con la descrizione nel manuale di istruzioni allegato al prodotto (in seguito denominato "Manuale utente"). Il periodo di questa garanzia è limitata a (i) cinque (5) anni dalla data di acquisto del prodotto; o, limitatamente alla scadenza (ii) 30.000 ore del suo uso del prodotto (in seguito indicati come "Periodo di garanzia"). Tuttavia, la luminosità del prodotto deve essere giustificata solo se il prodotto è stato utilizzato entro la luminosità raccomandata descritto nel Manuale d'uso. Il periodo di garanzia per la luminosità è limitata a cinque (5) anni dalla data di acquisto del prodotto soggetto al tempo di utilizzo sia inferiore o uguale a

10.000 ore. EIZO e distributori assume alcuna responsabilità o obbligo per quanto riguarda il prodotto in relazione per l'acquirente originale o di terzi diversi da quelli previsti da questa garanzia.

EIZO e distributori cesseranno di tenere o conservare le parti (esclusi pezzi di design) del prodotto alla scadenza di cinque (5) anni dopo la produzione di tali parti è interrotto. Nel riparare il monitor, EIZO e distributori useranno parti di rinnovamento che rispettano i nostri standard di controllo di qualità. Se l'unità non può essere riparato a causa della sua condizione o la stockout di una parte rilevante, EIZO e distributori possono offrire la sostituzione con un prodotto con prestazioni equivalenti anziché ripararlo.

La garanzia è valida solo nei paesi o territori in cui si trovano i distributori. La garanzia non limita alcun diritto legale dell'acquirente originario. Nonostante qualsiasi altra disposizione della presente Garanzia, EIZO e distributori non hanno alcun obbligo ai sensi della presente Garanzia di sorta in uno qualsiasi dei casi come indicato di seguito: (a) Qualsiasi difetto del prodotto causato da danni di trasporto, ca modifi, alterazione, abuso, uso improprio, incidente, installazione non corretta, disastro, cattiva manutenzione e / o riparazione impropria da parte di terzi diversi da EIZO e distributori;

(B) ogni incompatibilità del prodotto a causa di possibili innovazioni e / o regolamenti tecnici; (C) eventuale deterioramento del sensore;

(D) qualsiasi deterioramento di prestazioni del display causata dal deterioramento delle parti di consumo quali il pannello LCD e / o la retroilluminazione, ecc (ad esempio variazioni di luminosità, variazioni uniformità di luminosità, cambiamenti di colore, cambiamenti di uniformità del colore, difetti di pixel compresi pixel bruciati, ecc); (E) Qualsiasi deterioramento del prodotto causati dall'uso a maggiore luminosità rispetto alla luminosità raccomandata descritta nel manuale utente; (F) Qualsiasi difetto del prodotto causato da esterni;

(G) Qualsiasi difetto del prodotto su cui è stato alterato o rimosso il numero di serie originale;

(H) Qualsiasi normale deterioramento del prodotto, in particolare quella del consumo, accessori e / o accessori (ad esempio bottoni, parti rotanti, cavi, Manuale utente, ecc); e (i) qualsiasi deformazione, decolorazione e / o deformare dell'esterno del prodotto compresa quella della superficie del pannello LCD.

Per ottenere assistenza in garanzia, l'acquirente originale deve consegnare il prodotto in porto franco, nella sua confezione originale o altro pacchetto adeguata garantisca lo stesso livello di protezione, assumendo il rischio di danni e / o perdita in transito, al distributore locale. L'acquirente originale deve presentare la prova di acquisto del prodotto e la data di tale acquisto al momento della richiesta di servizi sotto la garanzia.

Il periodo di garanzia per qualsiasi prodotto sostituito e / o riparato ai sensi della presente garanzia scade al termine del periodo di garanzia originale.

EIZO o distributori NON SONO RESPONSABILE DI EVENTUALI DANNI A, o la perdita di dati o altri informazioni memorizzate in qualsiasi supporto o QUALSIASI PARTE DI QUALSIASI PRODOTTO RESTITUITO ALLA EIZO o distributori per la riparazione.

EIZO E DISTRIBUTORI NON RILASCIANO ALCUNA ULTERIORE GARANZIA, ESPRESSA O IMPLICITA, IN RELAZIONE AL PRODOTTO E LA SUA QUALITÀ, PRESTAZIONI, COMMERCIALIZZABILITÀ O IDONEITÀ PER IMPIEGO. IN NESSUN CASO EIZO OI DISTRIBUTORI RESPONSABILI PER QUALSIASI INCIDENTALI, INDIRECTI, SPECIALI, CONSEGUENZIALI O ALTRO DANNO TIPO (inclusi, senza limitazione, PERDITA DI GUADAGNO, INTERRUZIONE DELL'ATTIVITÀ, PERDITA DI INFORMAZIONI, O ALTRE PERDITE PECUNIARIE) DERIVANTI DALL'USO O INCAPACITÀ 'DI UTILIZZARE IL PRODOTTO O RELAZIONE AL PRODOTTO, SIA BASATI SU CONTRATTO, TORTO, NEGLIGENZA O ALTRIMENTI, ANCHE NEL CASO EIZO OI DISTRIBUTORI SONO STATI INFORMATI DELLA POSSIBILITÀ DI TALI DANNI. QUESTA ESCLUSIONE confluisc anche l'eventuale responsabilità che possa insorgere DA TERZI crediti nei confronti della ACQUIRENTE ORIGINALE.

begrenzte GARANTIE

EIZO Corporation (im als weiteren " EIZO "Bezeichnet) und die von Vertragsimporteure EIZO (als im weiteren" Vertrieb (e) "bezeichnet) garantieren dem ursprünglichen acquirenti (im weiteren als" Erstkäufer "Bezeichnet), der das in diesem Dokument vorgegebene Produkt (als im weiteren" Prodotto "Bezeichnet) von einem EIZO oder Vertrieb erworben cappelto, gemäß den Bedingungen dieser beschränkten Garantie (als im weiteren" Garantie "Bezeichnet), dass EIZO und der Vertrieb nach eigenem Ermessen Das Produkt entweder free reparieren oder austauschen, cade der Erstkäufer innerhalb der Garantiefrist (weiter unten festgelegt) eine Fehlfunktion bzw. Beschädigung des Produkts feststellt, morire während des normalen Gebrauchs des Produkts gemäß den Anweisungen des zum Lieferumfang des Produkts gehörenden Benutzerhandbuchs (im als weiteren " Benutzerhandbuch "Bezeichnet) aufgetreten ist. Die Dauer der Garantieleistung beträgt (i) Fünf (5) Jahre ab dem Erstverkaufsdatum des Produkts oder (ii) 30.000 Betriebsstunden des produkts (im weiteren als " Garantiefrist "Bezeichnet). Die Helligkeit des Produkts wird allerdings garantiert Nur, wenn das Produkt innerhalb der empfohlenen Helligkeit, wie im Benutzerhandbuch beschrieben, verwendet wird. Die Dauer der Garantiefrist für die Helligkeit ist auf Außerdem fünf (5) Jahre ab dem Kaufdatum des Produkts beschränkt, vorausgesetzt, dass die Benutzungszeit des Produkts massima 10.000 Betriebsstunden. EIZO und die Vertriebe übernehmen über den Rahmen dieser Garantie hinaus hinsichtlich des Produkts keinerlei Haftung oder Verpfli chtung dem Erstkäufer oder Dritten gegenüber.

Nach Ablauf von fünf (5) Jahren nach Ende der Produktion Solcher Teile werden und EIZO Vertriebshändler keine Teile (mit Ausnahme von Konstruktionsteilen) mehr und vorhalten lagern. EIZO und seine Vertriebspartner verpfli chten sich, bei einer etwaigen Reparatur des Monitor ausschließlich Prodotti gemäß den EIZO-Qualitätssicherungsstandards zu verwenden. Wenn das Gerät Aufgrund sciaciche Zustands oder eines Fehlbestands bei einem entsprechenden Teil nicht repariert werden kann, können EIZO und Vertriebshändler statt der Reparatur des Geräts den Austausch gegen ein Produkt mit gleichwertiger Leistung anbieten.

Diese Garantie Nur dorato in Ländern oder Gebieten, in denen sich Vertriebe Befi nden. Die gesetzlichen Gewährleistungsrechte des Erstkäufers gegenüber dem Verkäufer werden durch diese Garantie nicht berührt. EIZO und die Vertriebe besitzen im Rahmen dieser Garantie keinerlei Verpfli chtung in den folgenden caduto:

(A) Produktdefekte, die auf Frachtschäden, modifi kation, Nachgestaltung, Missbrauch, Fehlbedienung, Unfälle, installazione unsachgemäße, Naturkatastrophen, fehlerhafte Wartung und / oder unsachgemäße Reparatur durch eine andere als Partei und die EIZO Vertriebe zurückzuführen sind. (B) Eine Inkompatibilität des Produkts Aufgrund von technischen Neuerungen und / oder neuen Bestimmungen, muoiono nach dem Kauf in Kraft treten. (C) Jegliche Verschlechterung des sensori.

(D) Jegliche Verschlechterung der Bildschirmleistung, die durch Verschleissteile wie das LCD-Panel und / oder die Hintergrundbeleuchtung usw. hervorgerufen werden (ZB Veränderungen von Helligkeit oder Helligkeitsverteilung, Veränderungen von Farbe oder Farbverteilung, Pixeldefekte einschließlich von durchgebrannten Pixeln usw.). (E) Jegliche Abnutzung des Produkts, die auf einen Gebrauch mit einer höheren Helligkeit als die im Benutzerhandbuch genannte empfohlene Helligkeit zurückzuführen ist. (F) Produktdefekte, die durch external Geräte verursacht werden.

(G) jeglicher DEFEKT eines Produkts, dessen ursprüngliche Seriennummer geändert oder entfernt wurde.

(H) Normale Abnutzung des Produkts, insbesondere von Verbrauchsteilen, Zubehörteilen und / oder Beilagen (ZB Tasten, drehbare Teile, Kabel, Benutzerhandbuch usw.); sowie (i) Verformungen, Verfärbungen und / oder Verziehungen am Produktäußeren, einschließlich der Oberfl Ache des LCD-Panel.

Bei der Inanspruchnahme Garantieleistung ist der Erstkäufer verpfli chtet, das Produkt auf eigene Kosten und in der Originalverpackung bzw. einer Anderen geeigneten Verpackung, die einen gleichwertigen Schutz gegen Transportschäden bietet, an den örtlichen Vertrieb zu übersenden, wobei der das Erstkäufer Transportrisiko gegenüber Schäden und / oder Verlust trägt. Zum Zeitpunkt der Inanspruchnahme der Garantieleistung muss der einen Erstkäufer Verkaufsbeleg vorweisen, auf dem das ist Kaufdatum angegeben. Die Garantiefrist für ein im Rahmen dieser Garantie ausgetauschtes und / oder repariertes Prodotto erlischt nach Ablauf der ursprünglichen Garantiefrist. EIZO ODER DIE EIZO-VERTRAGSIMPORTEURE HÄFTEN NICHT FÜR zerstörte DATENBESTÄNDE ODER DIE KOSTEN DER WIEDERBESCHAFFUNG DIESER DATENBESTÄNDE AUF JEDLICHEN DATENTRÄGERN ODER Scambiarsi DES PRODUKTS, DIE IM RAHMEN DER GARANTIE BEI EIZO ODER DEN EIZO-VERTRAGSIMPORTEUREN ZUR REPARATUR EINGEREICHT wurden. EIZO EIZO und die-VERTRAGSIMPORTEURE GEBEN WEDER EXPLIZITE NOCH IMPLIZITE Garantien IN Bezug AUF dieses PRODUKT und seine QUALITÄ, LEISTUNG, VERKÄUFLICHKEIT ODER EIGNUNG FÜR EINEN BESTIMMTEN Zweck. AUF Keinen FALL SIND EIZO ODER DIE EIZO-VERTRAGSIMPORTEURE verantwortlich FÜR JEDLICHE ZUFÄLLIGE, Indirekte, SPEZIELLE, FOLGE- ODER ANDERE SCHADEN jeglicher ART (einschließlich OHNE JEDE BEGRENZUNG Schaden bezüglich PROFITVERLUST, GESCHÄFTSUNTERBRECHUNG, Verlust VON GESCHÄFTSINFORMATION ODER JEDLICHE Anderen FINANZIELLEN EINBUSSEN), DIE DIE DURCH Verwendung DES PRODUKTES ODER DIE UNFÄHIGKEIT ZUR Verwendung DES PRODUKTES ODER IN jeglicher beziehung MIT DEM PRODUKT, SEI ES basierend AUF VERTRAG, SCHADENSERSATZ, NACHLAESSIGKEIT, STRIKTE HAFTPFLICHT ODER Anderen FORDERUNGEN entstehen, AUCH WENN EIZO EIZO und die-VERTRAGSIMPORTEURE IM Voraus über die Möglichkeit Solcher Schaden informiert wurden. Dieser Ausschluss enthält AUCH JEDE HAFTPFLICHT, DIE AUS FORDERUNGEN dritter gegen DEN ERSTKÄUFER entstehen KANN. Zweck Dieser Klausel ist es, DIE HAFTUNG VON EIZO UND DEN VERTRIEBEN Gegenüber FORDERUNGEN ZU by month, DIE AUS Dieser BESCHRÄNKTEN Garantie und / ODER DEM VERKAUF entstehen können.

GARANTIE LIMITEE

EIZO Corporation (CI-après Denomme « EIZO ») Et les distributeurs autorisés par EIZO (CI-après dénommés« distributeurs »), Sous réserve et aux termes conformément de cette garantie limitée (ci-après dénommée« Garantie »), Garantissent à l'acheteur iniziale (ci-après dénommé« acheteur iniziale ») Du produit spécifi é dans la présente (ci-après dénommé« produit ») Acquistate auprès d'EIZO ou de Distributeurs agréés EIZO, que EIZO et ses Distributeurs auront versare opzione de réparer ou remplacer gratuitement le produit si l'Acheteur constate iniziale, pendant la Periode de garantie (défi nie ci-dessous), qu' il ya un dysfonctionnement ou que le produit un subi un dommage dans le cadre d'une utilizzo normale du Produit conformément à la descrizione della modalità d'emploi du qui Accompagne le produit (ci-après dénommé « Manuel d'utilisation »).

La période de cette Garantie est Limitee A (I) cinq (5) ans à partir de la data d'achat du Produit; ou, limitée jusqu'à l'scadenza de (ii) 30 000 heures d'utilisation du Produit (ci-après dénommée « Période de Garantie »). Cependant, la luminosité du Produit ne sieri garantie que si le produit a été utilisé conformément à la luminosité recommandée dans le Manuel d'utilizzo. La Periode de Garantie en matière de luminosité est également limitée à cinq (5) ans à compter de la data d'achat du produit, sous réserve que la durée d'utilizzo soit inférieure ou égale à 10 heures 000. EIZO et ses Distributeurs déclinent toute responsabilité obbligo ou concernant ce Produit face à l'Acheteur ou iniziale à toute autre personne à l'eccezione de celles stipulées dans la présente Garantie.

EIZO et ses Distributeurs cesseront de conservatore ou de Stocker des pièces (à l'eccezione des pièces de concepimento) du Produit à l'scadenza d'une période de cinq (5) ans après L'arrêt de la production de pièces ces. Pour réparer Le Moniteur, EIZO et ses distributeurs utiliseront des pièces de rechange conformes à nos Normes de contrôle qualité. Si l'unité ne peut pas être réparée en raison de son état ou de la rottura di magazzino d'une pièce adeguata, EIZO et ses Distributeurs peuvent proponente le remplacement par un produit aux prestazioni équivalentes au lieu de le réparer. La Garantie est valable uniquement dans les pays ou les Territoires Où se trouvent les Distributori. La Garantie ne limite aucun des droits Reconnus par la loi à l'Acheteur iniziale. Nonostante toute autre clausola de cette Garantie,

incorrecte installazione, d'un désastre, d'un entretien et / ou d'une réparation incorrects effectués par une personne autre que EIZO ou ses Distributori; (B) Toute incompatibilité du Prodotto risultante d'miglioramenti tecniche et / ou réglementations possibili; (C) Toute détérioration du capteur;

(D) Toute détérioration des spettacoli d'affi chage causée par la détérioration des elementi consommables tels que le panneau LCD et / ou le rétroéclairage, etc. (par exemple des changements de luminosité, des changements de l'uniformité de la luminosité, des modifi de couleur, des changements de l'uniformité des couleurs, des défauts de pixel y compris des pixel brûlés, ecc);

(E) Toute détérioration du Prodotto causée par l'utilizzo d'une luminosité più élevée que la luminosité recommandée, telle que dans le décrit Manuel d'utilizzo; (F) Tout défaut du Prodotto Causé par un appareil Externe;

(G) Tout défaut d'un Prodotto sur lequel le numéro de série originale a été Altere ou supprimé;

(H) Toute détérioration normale du produit, particulièrement celle des consommables, des Accessoires et / ou des pièces reliées au Produit (tocchi, elementi pivotants, Cavi, Manuel d'utilizzo, ecc), et

(I) Toute deformazione, décoloration, et / ou gondolage de l'extérieur du Produit, y compris celle de la superficie du panneau LCD.

Versare benefi cier d'un service dans le cadre de cette Garantie, l'Acheteur iniziale doit renvoyer le port Produit payé, dans son emballage d'origine ou tout autre Emballage approprié offrant un degré de protezione equivalente, al Distributore locale, et assumera la responsabilité des dommages et / ou perte possibili lors du trasporti. L'Acheteur iniziale doit presentatore une preuve d'achat du Produit comprenant sa la data d'achat versare benefi cier de service ce dans le cadre de la Garantie. La Periode de garantie versare tout Produit REMPLACE et / ou Repare dans le cadre de cette Garantie expirera à la fi n e de la Periode de garantie Iniziale. EIZO OU SES DISTRIBUTEURS NE SAURAIENT ÊTRE TENUS Responsables DES dommages OU DE PERTES données OU D'Su Più informazioni STOCKÉES dans un MÉDIA quelconque OU UNE AUTRE PARTIE DU PRODUIT RENVOYÉ À EIZO OU AUX DISTRIBUTEURS POUR riparazione. AUCUNE AUTRE Garantie, Explicite UO Tacite, N'EST OFFERTE PAR EIZO et ses DISTRIBUTEURS concernant le produit et ses qualites, PRESTAZIONI, USO PARTICULIER QUALITÉ MARCHANDE OU ADATTAMENTO À ONU. IT AUCUN CAS, EIZO UO SES DISTRIBUTEURS NE seront Responsables DES dommages FORTUITS, indiretti, Spéciaux, INDUITS, OU DE TOUT AUTRE DOMMAGE QUEL QU'IL SOIT (Y COMPRIS, SANS LIMITAZIONE, LES dommages risultante D'UNE PERTE DE UTILE, D' UNE INTERRUZIONE D'ACTIVITÉS, d'une PERTE DE données COMMERCIALES, OU DE TOUT AUTRE manque a gagner) risultante DE L'UTILIZZO OU DE L'incapacité D'Utiliser le produit OU AYANT Un rapport quelconque AVEC le produit, QUE CE SOIT SUR LA BASE D'UN CONTRAT, D'UN ILLECITO, D' UNE negligenza, d'une responsabilité stricte OU AUTRE, même si EIZO OU SES DISTRIBUTEURS ONT ÉTÉ AVERTIS DE LA possibilité de TELS dommages. CETTE LIMITAZIONE INCLUT AUSSI TOUTE responsabilité QUI pourrait ÊTRE SOULEVÉE LORS DES bonifiche D'UN TIERS contre l'ACHETEUR INIZIALE. L'ESSENZA cette CLAUSOLA EST DE LA LIMITATORE responsabilité potentielle DE EIZO ET DE SES DISTRIBUTEURS risultante cette GARANTIE Limitee ET / OU des ventes. CETTE LIMITAZIONE INCLUT AUSSI TOUTE responsabilité QUI pourrait ÊTRE SOULEVÉE LORS DES bonifiche D'UN TIERS contre l'ACHETEUR INIZIALE. L'ESSENZA cette CLAUSOLA EST DE LA LIMITATORE responsabilité potentielle DE EIZO ET DE SES DISTRIBUTEURS risultante cette GARANTIE Limitee ET / OU des ventes. CETTE LIMITAZIONE INCLUT AUSSI TOUTE responsabilité QUI pourrait ÊTRE SOULEVÉE LORS DES bonifiche D'UN TIERS contre l'ACHETEUR INIZIALE. L'ESSENZA cette CLAUSOLA EST DE LA LIMITATORE responsabilité potentielle DE EIZO ET DE SES DISTRIBUTEURS risultante cette GARANTIE Limitee ET / OU des ventes.

GARANTÍA LIMITADA

EIZO Corporation (en lo sucesivo "EIZO") Y sus Distribuidores autorizados (en lo sucesivo los "Distributori"), Con arreglo y de conformidad con los Términos de esta Garantía limitada (en lo sucesivo la "Garantía"), Garantizan al comprador originale (en lo sucesivo el "originale Comprador") Que Compró el producto especificado en este documento (en lo sucesivo el "Prodotto") Un EIZO OA sus Distributori, que EIZO y sus Distributori, a su propio criterio, repararán o sustituirán el Prodotto de forma Gratuita si el Comprador originale detecta dentro del Periodo de la Garantía (indicado posteriormente) que el Producto no funciona correctamente o que se ha averiado durante el uso normale del mismo de acuerdo con las indicaciones del manuale de instrucciones suministrado con el Prodotto (en lo sucesivo el "Manuale utente").

El período de validez de esta Garantía está limitado a (i) cinco (5) años a partir de la fecha de compra del Prodotto o (ii) un 30.000 horas de uso del Prodotto (en adelante designado como el "Periodo de Garantía"). De cualquier forma el brillo del Prodotto sólo por estará cubierto della garanzia si el Prodotto se ha utilizado con el brillo recomendado que se descrivere en el Manuale utente. El Periodo de Garantía para el brillo está también limitado a cinco (5) años a partir de la fecha de compra del Prodotto, siempre que el tiempo de uso del mare inferiore o igual a 10.000 horas. EIZO y sus Distribuidores senza tendrán ninguna responsabilidad ni Obligacion con riguardo al Prodotto para con el Comprador originale ni para con terceros que no sean las estipuladas en la presente Nome Garantía.

EIZO y sus distribuidores dejarán de tener o almacenar cualquier pieza del producto (excepto Parti del diseño) una vez expirado el Periodo de cinco (5) años después de que Hayan dejado de fabricarse racconti piezas. Para la reparación del monitor, EIZO y los distribuidores utilizarán repuestos que cumplan con nuestros estándares de control de calidad. Si no se puede Reparar la unidad debido a su estado o si se han agotado las Existencias de una pieza Importanti, EIZO y sus distribuidores podrían ofrecerle sustituirlo por un producto con rendimiento Equivalente en lugar de repararlo.

La Garantía es válida sólo en los países y Territorios Donde están los ubicados Distributori. Della garanzia non restringe ningún derecho legale del Comprador originale. A pesar de las estipulaciones de esta Garantía, EIZO y Distributori sus non tendrán Obligacion alguna bajo esta Garantía en ninguno de los casos expuestos un continuación: (a) Cualquier defecto del Prodotto causado por Danos en el transporte, cación modifi, alteración, Abuso, uso incorrecto, accidente, incorrecta instalación, desastre, mantenimiento incorrecto y / o reparación indebida realizada por un tercero que no mare EIZO o sus Distributori. (B) Cualquier incompatibilidad del Prodotto debida un posibles Innovaciones técnicas y / o reglamentaciones. (C) Cualquier deterioro del sensore.

(D) Cualquier deterioro en el rendimiento de la visualización causado por fallos en las piezas consumibles como el pannello LCD y / o la "retroilluminazione", ecc (p. Ej. Cambios de brillo, cambios de uniformidad del brillo, cambios de colore, cambios de uniformidad del colore, defectos de píxeles, incluyendo píxeles muertos, etc.). (E) Cualquier deterioro del Prodotto causado por el uso continuado con un superiore brillo al recomendado en el Manuale utente. (F) Cualquier defecto del Prodotto causado por un equipo externo.

(G) Cualquier defecto del Prodotto en el que haya sido alterado o borrado el número de serie originale.

(H) Cualquier deterioro normale del Prodotto, y en particolare de las piezas consumibles, accessori y demás (p. Ej. Botones, piezas giratorias, cavi, Manuale utente, ecc). (I) Cualquier deformación, decoloración y / o alabeo del exterior del Prodotto incluida la superfi cie del pannello LCD.

Para obtener servicio en los Términos de esta Garantía, el Prodotto deberá ser Enviado por el Comprador originale, a su Distribuidor locale, con el transporte previamente pagado, en el embalaje originale u otro embalaje adecuado que ofrezca el mismo Grado de Protección, asumiendo el Riesgo de DANOS y / o pérdida del Prodotto durante el transporte. El Comprador deberá originale presentar un comprobante de compra del Prodotto en el que se rifl eje la fecha de compra del mismo cuando lo Consulte el servicio de Garantía. El Periodo de Garantía para cualquier Prodotto reemplazado y / o reparado en los Términos de esta Garantía expirará al vencer el Periodo de garantía originale. EIZO O LOS DISTRIBUIDORES AUTORIZADOS DE EIZO NO SE RESPONSABILIZAN DE Ningun dano O PERDIDA QUE PUEDAN sufrir LOS DATOS U OTRA INFORMACIÓN ALMACENADA IT CUALQUIER MEDIO O CUALQUIER PARTE DE CUALQUIER PRODUCTO DEVUELTO Un EIZO OA LOS DISTRIBUIDORES DE EIZO PARA SU reparacion. EIZO Y LOS DISTRIBUIDORES AUTORIZADOS DE EIZO NO OFRECEN NINGUNA OTRA GARANTÍA, IMPLÍCITA NI Explicita, CON riguardo AL PRODUCTO YA SU CALIDAD, Rendimiento, COMERCIALIZACIÓN E idoneidad PARA CUALQUIER USO IT PARTICOLARE. IT Ningun CASO Séran EIZO O LOS DISTRIBUIDORES AUTORIZADOS DE EIZO Responsables DE Ningun Dano Emergente, indirecto, ESPECIAL, inherente O CUALQUIERA que sea (INCLUYENDO, SIN limitación, Danos POR lucro cesante, INTERRUPCIÓN DE L'ACTIVIDAD COMERCIAL, Perdida de Información COMERCIAL O CUALQUIER OTRA pérdida pecuniaria) QUE SE DERIVE DEL USO O IMPOSIBILIDAD DE USO DEL PRODUCTO O IT RELACIÓN CON EL PRODUCTO, YA SEA BASADO EN CONTRATO, POR agravio, NEGLIGENCIA, ESTRICTA RESPONSABILIDAD O CUALQUIERA que sea, AUN CUANDO SE HAYA RACCONTI ADVERTIDO Un EIZO OA LOS DISTRIBUIDORES DE EIZO DE LA Possibilità di avere Danos. ESTA esclusione También ABARCA CUALQUIER RESPONSABILIDAD QUE pueda DERIVARSE DE RECLAMACIONES HECHAS POR UN TERCERO contra el COMPRADOR ORIGINAL. L'Esencia DE ESTA ES ESTIPULACIÓN limitar LA RESPONSABILIDAD potencial DE EIZO Y LOS QUE DISTRIBUIDORES pudiera DERIVARSE DE ESTA GARANTÍA LIMITADA Y / O VENTAS. AUN CUANDO SE HAYA ADVERTIDO Un EIZO OA LOS DISTRIBUIDORES DE EIZO DE LA Possibilità di avere RACCONTI Danos. ESTA esclusione También ABARCA CUALQUIER RESPONSABILIDAD QUE pueda DERIVARSE DE RECLAMACIONES HECHAS POR UN TERCERO contra el COMPRADOR ORIGINAL. L'Esencia DE ESTA ES ESTIPULACIÓN limitar LA RESPONSABILIDAD potencial DE EIZO Y LOS QUE DISTRIBUIDORES pudiera DERIVARSE DE ESTA GARANTÍA LIMITADA Y / O VENTAS. AUN CUANDO SE HAYA ADVERTIDO Un EIZO OA LOS DISTRIBUIDORES DE EIZO DE LA Possibilità di avere RACCONTI Danos. ESTA esclusione También ABARCA CUALQUIER RESPONSABILIDAD QUE pueda DERIVARSE DE RECLAMACIONES HECHAS POR UN TERCERO contra el COMPRADOR ORIGINAL. L'Esencia DE ESTA ES ESTIPULACIÓN limitar LA RESPONSABILIDAD potencial DE EIZO Y LOS QUE DISTRIBUIDORES pudiera DERIVARSE DE ESTA GARANTÍA LIMITADA Y / O VENTAS.

Garanzia limitata

EIZO Corporation (una cui si fara Riferimento da qui in poi con " EIZO ") Ed i Distributori autorizzati da EIZO (un cui si fara Riferimento da qui in poi con" Distributori ") Garantiscono, Secondo i termini of this Garanzia limitata (a cui si fara Riferimento da qui in poi con" Garanzia ") All'acquirente originale (un cui si fara Riferimento da qui in poi con" Acquirente originale ") Che ha acquistato il prodotto specifi cato in this documento (una cui si fara Riferimento da qui in poi con" prodotto ") Da EIZO o Dai Suoi Distributori, Che EIZO ei Distributori, una discrezione Loro, ripareranno o sostituiranno il Prodotto senza addebito se l'Acquirente originale trova, Entro Il Periodo della Garanzia (defi nito sotto), Che il Prodotto malfunziona e Si e danneggiato nel corso del Suo normale utilizzo SETTORE Osservando le predette Indicazioni del Manuale di Istruzioni allegato al Prodotto (un cui si fara Riferimento da qui in poi con " Manuale utente "). La presente Nome Garanzia E limitata a (i) cinque (5) anni un dato Dalla PARTIRE d'acquisto del Prodotto o (ii) allo scadere di 30.000 minerale d'utilizzo SETTORE del Prodotto (un cui si fara Riferimento da qui in poi con " Periodo di Garanzia "). Tuttavia, la Luminosità del Prodotto Sarà Garantita solista se il Prodotto e Stato utilizzato con la Luminosità Consigliata descritta nel Manuale Utente. Il Periodo di Garanzia per la Luminosità is also Limitato a cinque dati Dalla (5) anni di Acquisto del Prodotto, un Condizione Che il tempo di utilizzo SETTORE SIA inferiore o Uguale a 10.000 minerale. EIZO ei suoi Distributori non si assumono Alcuna Responsabilità e non Hanno alcun Obbligo Riguardo al Prodotto verso l'Acquirente originale o Terzi Diversi da Quelli Informazioni relative a this Garanzia.

EIZO ei Distributori cesseranno lo stoccaggio dei Componenti (TRANNE le parti relativa al progetto) del prodotto DOPO cinque (5) anni dall'interruzione della Produzione di Tali Componenti. Per la Riparazione del monitor, EIZO ei Distributori utilizzeranno Parti di ricambio Conformi Ai nostri standard di di Controllo della Qualità. Se L'Unità non PUÒ Essere riparata una causa delle citare in giudizio Condizioni o dell'esaurimento Scorte di un Componente rilevante, EIZO ei Distributori potrebbero offrire la SOSTITUZIONE con un prodotto con prestazioni equivalenti Piuttosto ripararlo. La Garanzia di e valida soltanto nia paesi dove ci Sono i Distributori EIZO. La Garanzia non Limita alcun diritto legale dell'Acquirente originale.

Indipendentemente da Quasiquali altra Condizione of this Garanzia, EIZO ei suoi Distributori non avranno alcun Obbligo derivante da this Garanzia in ognuno dei Casi elencati di Seguito: (a) Quasiquali Difetto del Prodotto causato da Danni di Trasporto, modifi Che, Alterazioni, Abusi, USI impropri, Incidenti, Installazione errata, calamità, manutenzione errata e / o Riparazioni improprie eseguite da Terze Parti Che Non Siano EIZO oi Suoi Distributori. (B) Quasiquali incompatibilità del Prodotto dovuta una Possibili Innovazioni tecniche e / o normativo. (C) Quasiquali deterioramento del Sensore.

(D) Quasiquali deterioramento delle prestazioni dello Schermo causato dal deterioramento delle parti consumabili, venuto il Pannello LCD e / o la retroilluminazione, ecc. (Per Esempio: i Cambiamenti di Luminosità, Cambiamenti di uniformità della Luminosità, i Cambiamenti di colore, i Cambiamenti di uniformità del colore, i Difetti dei pixel, University incluso i pixel bruciati, ecc.). (E) Quasiquali deterioramento del Prodotto causato dal Suo utilizzo SETTORE at a Luminosità Più Alta Di quella raccomandata nel Manuale Utente. (F) Quasiquali Difetto del Prodotto causato da Apparecchiature Esterne.

(G) Quasiquali Difetto del Prodotto in cui il numero di serie originale SIA Stato alterato o Rimosso.

(H) Quasiquali normale deterioramento del Prodotto, in particolar modo Nelle sue parti di consumo, accessori, e / o Attacchi (per Esempio: Tasti, rotanti parti, cavi, Manuale dell'Utente, ecc.).

(I) Quasiquali tipo di Deformazione, scolorimento, e / o di involucro esterno del Prodotto inclusa la superfi cie del Pannello LCD.

Per Ricevere Assistenza Tecnica con this Garanzia, l'Acquirente originale DEVE INVIARE il Prodotto, con Trasporto pre-pagato, Nella SUA confezione originale o altra confezione adeguata Che fornisce un Livello di Protezione Analogo, assumendosi il Rischio di Danni e / o Perdita in transito , al Distributore locale. L'Acquirente originale DEVE Presentare la prova di acquisto Che stabilisce La Data di Acquisto del Prodotto QUANDO Richiede servizio sotto Garanzia.

Il Periodo di Garanzia per Quasiquali Prodotto sostituito e / o riparato sotto this Garanzia scade alla fi ne del Periodo di Garanzia originale.

EIZO OI SUOI DISTRIBUTORI NON SONO RESPONSABILI PER QUALSIASI DANNO O PERDITA DI DATI O ALTRE INFORMAZIONI MEMORIZZATI SU QUALSIASI SUPPORTO O QUALSIASI PARTE DI QUALSIASI PRODOTTO INVIATO A EIZO OI SUOI DISTRIBUTORI PER RIPARAZIONI.

EIZO EI SUOI DISTRIBUTORI NON OFFRONO Alcuna GARANZIA ADDIZIONALE, IMPLICITA O ESPLICITA, Riguardo IL PRODOTTO E LA SUA QUALITÀ, PRESTAZIONI, VENDIBILITÀ O appropriatezza PER QUALSIASI USO PARTICOLARE. IN NESSUN CASO EIZO OI DISTRIBUTORI EIZO AUTORIZZATI Saranno RESPONSABILI PER QUALSIASI DANNO ACCIDENTALE, indiretto, SPECIALE, CONSEGUENTE O DI QUALSIASI ALTRA NATURA (INCLUSI, SENZA LIMITI, DANNI PER PERDITA DI profitti, Interruzione delle Attività, PERDITA DI INFORMAZIONI D'AFFARI O QUALSIASI ALTRA PERDITA pecuniaria) derivanti DALL'USO O DALL'IMPOSSIBILITÀ DI USARE IL PRODOTTO O IN QUALSIASI RELAZIONE AL PRODOTTO, SIA SU BASE DI CONTRATTO, TORTO, negligenza, STRETTA RESPONSABILITÀ O Altrimenti, ANCHE SE EIZO OI DISTRIBUTORI EIZO AUTORIZZATI SONO STATI AVVERTITI DELLA POSSIBILITÀ DI TALI DANNI. QUESTA ESCLUSIONE INCLUDE ANCHE QUALSIASI RESPONSABILITÀ CHE POSSA insorgere DA Reclami DI TERZI CONTRO L'ACQUIRENTE ORIGINALE. L'ESSENZA DI QUESTO Provvedimento E LIMITARE LA RESPONSABILITÀ DI Potenziale EIZO E DEI DISTRIBUTORI derivante DA QUESTA GARANZIA LIMITATA E / O DALLE VENDITE.

BEGRÄNSAD GARANTI

EIZO Corporation (nedan kallat "EIZO") Och EIZOs auktoriserade distributörer (nedan kallade "Distributörer") Garanterar i enlighet med villkoren i denna begränsade Garanti (nedan kallad "Garantin") den ursprunglige köparen (nedan kallad den "köparen Ursprunglige") Som Köpte Den i dokumentet speciellt cerade produkten (nedan kallad "Produkten") A partire da EIZO Eller Distributörer, att EIZO Eller Distributörer enligt eget gottfånande kostnadsfritt antingen skadas reparera Eller byta ut den defekta Produkten om den Ursprunglige köparen raggio Garanti perioden (DEFINIERAS NEDAN) upptäcker att Produkten fungerar felaktigt Eller in normal användning av Produkten i enlighet med beskrivningen i bruksanvisningen (nedan kallad "Bruksanvisning").

Giltighetsperioden för denna är garanti begränsad fino a (i) fem (5) AR A partire da datumet för Produktens inköp Eller, om detta inträffar tidigare, begränsat fino utlöpanet av (ii) 30 000 timmars användning av Produkten (Hari kallad "Garanti perioden"). Ljusstyrkan på produkten är emellertid endast garanterad om produkten har använts raggio den rekommenderade ljusstyrka som beskrivs i Användarmanualen. Garanti perioden för ljusstyrkan är även begränsad fino fem (5) AR A partire da produktens inköpsdatum såvida användningstiden är mindre än Eller Lika med 10 000 timmar. EIZO och Distributörer ska inte sotto Nagra villkor ha något annat ansvar än vad som anges i denna garanti gällande Produkten i confronti fino den Ursprunglige köparen parte Eller tredje.

EIZO och dess leverantörer slutar lagerföra delar (utom designdelar) fino produkten fem (5) AR efter att delen i fråga slutar tillverkas. Nat skärmen repareras använder EIZO och distributörer Reservdelar som uppfyller våra kvalitetsstandarder. Om enheten inte kan repareras på grund av skicket eller att en del inte finns i lager kan EIZO och dess leverantörer erbjuda sig att byta ut produkten mot en produkt med likvärdig prestanda istället för att reparera den.

Garantin är endast giltig i de länder Där det finns NNS Distributörer. Garantin begränsar inte Nagra av den Ursprunglige köparens rättigheter lagstadgade. Oavsett andra villkor i denna garanti ska inte EIZO Distributörer sotto Nagra villkor ha något ansvar i något av de som caduta beskrivs nedan:

(A) När någon bristfällighet hos Produkten kan härledas fino att ha uppstått vid Frakt, modifiering, ändring, felaktigt handhavande, olycka, installazione felaktig, katastrof, felaktigt Underhåll och / eller felaktig riparazione utförd av tredje parte Annan än EIZO och Distributörer. (B) Alla ex av inkompatibilitet Os Produkten på grund av möjliga tekniska innovationer och / eller Bestämmelser. (C) Alla försämringar av sensorn.

(D) Alla försämringar av bildens prestanda beroende på förbrukningsdelar så som LCD pannello och / eller bakgrundsbelysning ecc (t.ex. ändringar i ljusstyrka, jämnhet i ljusstyrka, Färg, färgjämnhet, defekta pixlar och / eller veloce Lysande pixlar ecc).

(E) Alla försämringar av Produkten orsakat av användning av en högre ljusstyrka än den i Bruksanvisningen rekommenderade ljusstyrkan. (F) Alla defekter hos Produkten som orsakats av extern utrustning.

(G) Alla defekter hos Produkten på det vilken ursprungliga serienumret har ändrats avlägsnats eller.

(H) Tutto normale försämring av Produkten, speciellt förbrukningsartiklar, Tillbehör och / eller Yttre delar (t.ex. knappar, delar roterande, Kablar, Bruksanvisningen ecc). (I) Varje deformazione, missfärgning och / eller skevhet av Produktens Yttre inklusive ytan på LCD panelen.

Per il servizio att erhålla sotto denna garanti måste den Ursprunglige köparen (med hänseende fino risken för skada och / eller förlust sotto trasporto) leverera Produkten fino närmaste distributore med förebetalad Frakt, i Dess ursprungliga förpackning Eller Annan fullgod förpackning som ger likvärdigt Skydd. Den Ursprunglige köparen måste kunna visto inköpsbevis för Produkten som klargör Produktens inköpsdatum vid Begäran av garantiservice.

Garanti perioden för alla utbytta och / eller reparerade produkter sotto denna garanti skall upphöra vid utgången av den ursprungliga Garanti perioden. EIZO ELLER DISTRIBUTÖRER ÄR INTE ANSVARIGA FÖR någon FORM AV SKADA Eller FÖRLUST AV DATI Eller ANNAN INFORMAZIONI SOM HAR LAGRATS Ho någon FORM AV MEDIA Eller ANNAN DEL AV någon PRODUKT SOM HAR RETURNERATS FINO EIZO Eller DISTRIBUTÖRER di risarcimento. EIZO OCH DISTRIBUTÖRERNA GARANTERAR INGET, UTTRYCKLIGEN ELLER UNDERFÖRSTÅTT, VAD BETRÄFFAR PRODUKTEN OCH DESS KVALITET, PRESTANDA, SÄLJBARHET ELLER LÄMPLIGHET FÖR någon FORM AV SPECIELL ANVÄNDNING. NORMA INGA OMSTÄNDIGHETER Skall EIZO ELLER DISTRIBUTÖRERNA Hallas ANSVARIGA FÖR nagra SOM helst UNDERORDNADE, INDIREKTA, SPECIELLA, DÄRAV följande ELLER ÖVRIGA SKADOR (INKLUSIVE, UTAN BEGRÄNSNING FINO, SKADOR FÖR FÖRLUST AV INKOMST, AVBRUTEN AFFÄRSRÖRELSE, FÖRLUST AV AFFÄRSINFORMATION Eller ANNAN Särskild FÖRLUST) SOM UPPSTÅTT SOM ETT RESULTAT AV ANVÄNDNING Eller OFÖRMÅGA ATT ANVÄNDA PRODUKTEN Eller I någon FORM AV ANSLUTNING FINO PRODUKTERNA, VARE SIG DETTA GRUNDAS PÅ KONTRAKT, ÅTALBAR MOVIMENTAZIONE, FÖRSUMMLIGHET, ANSVARSSKYLDIGHET ELLER Annat, Aven OM EIZO ELLER DISTRIBUTÖRERNA HAR INFORMERATS BETRÄFFANDE Möjlighet ATT Sadana SKADOR FÖRELIGGER. DETTA Undantag OMFATTAR Aven ogni forma AV ANSVARSSKYLDIGHET SOM KAN UPPSTÅ GENOM IT TREDJE PARTI ANSPRÅK GENTEMOT DEN URSPRUNGLIGE KÖPAREN. GRUNDBESTÄNDSDELEN Ho BESTÄMMELEN ÄR ATT BEGRÄNSA DET EVENTUELLA ANSVARSTAGANDET per Eizo OCH DISTRIBUTÖRERNA SOM KAN UPPSTÅ GENOM DENNA BEGRÄNSADE GARANTI OCH / ELLER Försäljning.

ΠΕΡΙΟΡΙΣΜΕΝΗ ΕΓΓΥΗΣΗ

Η EIZO Corporation (στο εξής « **EIZO** ») Και οι διανομείς που εξουσιοδοτεί η EIZO (στο εξής « **Διανομείς** ») Παρέχουν εγγύηση, υποκείμενη και σύμφωνα με τους όρους της παρούσας περιορισμένης εγγύησης (στο εξής « **Εγγύηση** »), Στον αρχικό αγοραστή (στο εξής « **Αρχικός Αγοραστής** ») Ο οποίος αγόρασε το προϊόν που καθορίζεται στο παρόν έγγραφο (στο εξής « **Προϊόν** ») Από την EIZO ή τους Διανομείς, η οποία εξασφαλίζει ότι η EIZO και οι Διανομείς, σύμφωνα με τη διακριτή ευχέρειά τους, είτε θα επισκευάσουν είτε θα αντικαταστήσουν το Προϊόν χωρίς χρέωση εάν ο Αρχικός Αγοραστής αντιληφθεί εντός της Περιόδου Εγγύησης (ορίζεται κατωτέρω) ότι το Προϊόν δυσλειτουργεί ή έχει υποστεί βλάβη κατά τη διάρκεια κανονικής χρήσης του Προϊόντος σύμφωνα με την περιγραφή στο εγχειρίδιο χρήσης που συνοδεύει το Προϊόν (στο εξής « **Εγχειρίδιο Χρήστη** »). Η περίοδος της παρούσας Εγγύησης είναι (i) πέντε (5) έτη από την ημερομηνία αγοράς του Προϊόντος, ή, στη λήξη των (ii) 30.000 ωρών χρήσης του Προϊόντος (στο εξής « **Περίοδος Εγγύησης** »). Ωστόσο, η φωτεινότητα του Προϊόντος θα πρέπει να καλύπτεται από την εγγύηση μόνο αν το Προϊόν έχει χρησιμοποιηθεί στη συνιστώμενη φωτεινότητα που περιγράφεται στο Εγχειρίδιο χρήσης. Η Περίοδος Εγγύησης για τη φωτεινότητα περιορίζεται επίσης σε πέντε (5) χρόνια από την ημερομηνία αγοράς του Προϊόντος με την προϋπόθεση ότι ο χρόνος χρήσης είναι μικρότερος ή ίσος με 10.000 ώρες. Η EIZO και οι Διανομείς δεν φέρουν καμία ευθύνη ή υποχρέωση όσον αφορά το Προϊόν σε σχέση με τον Αρχικό Αγοραστή ή οποιοδήποτε τρίτο μέρος, ούτε άλλη ευθύνη διαφορετική από αυτήν που παρέχεται στην παρούσα Εγγύηση.

Η EIZO και οι διανομείς της θα πάψουν να διατηρούν αποθέματα εξαρτημάτων (εκτός από τα εξαρτήματα σχεδιασμού) του προϊόντος μόλις περάσουν πέντε (5) χρόνια από την παραγωγή των εν λόγω εξαρτημάτων. Κατά την επισκευή της οθόνης, η EIZO και οι Διανομείς θα χρησιμοποιήσουν ανταλλακτικά επισκευής που συμμορφώνονται με τα πρότυπά μας για τη Διασφάλιση Ποιότητας. Αν δεν είναι εφικτή η επισκευή της μονάδας λόγω της κατάστασής της ή λόγω έλλειψης αποθεμάτων κάποιου σχετικού εξαρτήματος, η EIZO και οι διανομείς της ενδέχεται να σας προσφέρουν τη δυνατότητα αντικατάστασής της με προϊόν ισοδύναμων επιδόσεων αντί να την επισκευάσουν. Η Εγγύηση ισχύει μόνο σε χώρες ή περιοχές όπου βρίσκονται οι Διανομείς. Η Εγγύηση δεν περιορίζει οποιαδήποτε νόμιμα δικαιώματα του Αρχικού Αγοραστή. Λαμβανομένης υπόψη κάθε διάταξης της παρούσας Εγγύησης,

(Α) Τυχόν ελάττωμα του Προϊόντος που προκαλείται από ζημιά κατά τη μεταφορά, τροποποίηση, αλλαγή, κατάχρηση, λανθασμένη χρήση, ατύχημα, λανθασμένη εγκατάσταση, καταστροφή, εσφαλμένη συντήρηση ή / και λανθασμένη επισκευή από τρίτο μέρος εκτός της EIZO και των Διανομμένων, (β) Τυχόν ασυμβατότητα του

Προϊόντος λόγω πιθανών τεχνικών καινοτομιών ή / και κανονισμών, (γ) Τυχόν επιδείνωση του αισθητήρα,

(Δ) Τυχόν επιδείνωση της απόδοσης οθόνης που προκαλείται από τη φθορά αναλώσιμων εξαρτημάτων όπως της οθόνης LCD ή / και του φωτός υποβάθρου, κτλ. (Π.χ. αλλαγές στη φωτεινότητα, αλλαγές στην ομοιομορφία φωτεινότητας, αλλαγές στο χρώμα, αλλαγές στην ομοιομορφία χρώματος, ελαττώματα σε ρικελ περιλαμβανομένων των καμένων ρικελ, κτλ.), (ε) Τυχόν επιδείνωση του Προϊόντος λόγω χρήσης σε υψηλότερη φωτεινότητα από τη συνιστώμενη φωτεινότητα που περιγράφεται στο Εγχειρίδιο Χρήστη, (στ) Τυχόν ελάττωμα του Προϊόντος που προκαλείται από εξωτερικό εξοπλισμό,

(Ζ) Τυχόν ελάττωμα του Προϊόντος στο οποίο έχει τροποποιηθεί ή αφαιρεθεί ο γνήσιος αριθμός σειράς,

(Η) Τυχόν φυσιολογική φθορά του προϊόντος, ιδιαίτερα αυτής των αναλώσιμων, των αξεσουάρ ή / και των προσαρτημάτων (π.χ. κουμπιά, περιστρεφόμενα μέρη, καλώδια, Εγχειρίδιο Χρήστη, κτλ.), Και

(Θ) Τυχόν παραμόρφωση, αποχρωματισμό ή / και διαστρέβλωση του εξωτερικού μέρους του προϊόντος, περιλαμβανομένης της επιφάνειας της οθόνης LCD. Ο Αρχικός Αγοραστής για να δικαιούται υπηρεσίες επισκευής σύμφωνα με την Εγγύηση, θα πρέπει να παραδώσει το Προϊόν, με πληρωμένα τα μεταφορικά έξοδα, στην αρχική του συσκευασία ή σε άλλη επαρκή συσκευασία με ισότιμο βαθμό προστασίας, αναλαμβάνοντας τον κίνδυνο βλάβης ή / και απώλειας κατά τη μεταφορά, στον τοπικό Διανομέα. Ο Αρχικός Αγοραστής όταν ζητά υπηρεσίες επισκευής σύμφωνα με την Εγγύηση, θα πρέπει να προσκομίζει την απόδειξη αγοράς του Προϊόντος και την ημερομηνία της αγοράς. Η Περίοδος Εγγύησης για οποιοδήποτε αντικατεστημένο ή / και επισκευασμένο προϊόν σύμφωνα με την παρούσα Εγγύηση λήγει στο τέλος της αρχικής Περιόδου Εγγύησης.

Η EIZO ΚΑΙ ΟΙ ΔΙΑΝΟΜΕΙΣ ΔΕΝ ΠΑΡΕΧΟΥΝ ΚΑΜΙΑ ΠΕΡΑΙΤΕΡΩ ΕΓΓΥΗΣΗ, ΡΗΤΗ Ή ΣΥΝΕΠΑΓΟΜΕΝΗ, ΟΣΟΝ ΑΦΟΡΑ ΤΟ ΠΡΟΪΟΝ ΚΑΙ ΤΗΝ ΠΟΙΟΤΗΤΑ, ΤΗΝ ΑΠΟΔΟΣΗ, ΤΗΝ ΕΜΠΟΡΕΥΣΙΜΟΤΗΤΑ Η ΤΗΝ ΚΑΤΑΛΛΗΛΟΤΗΤΑ ΤΟΥ ΓΙΑ ΟΠΟΙΟΔΗΠΟΤΕ ΣΥΓΚΕΚΡΙΜΕΝΗ ΧΡΗΣΗ. Ή ΚΑΜΙΑ ΠΕΡΙΠΤΩΣΗ Η EIZO Η ΟΙ ΔΙΑΝΟΜΕΙΣ ΔΕΝ ΘΑ ΕΥΘΥΝΟΝΤΑΙ ΓΙΑ ΚΑΜΙΑ ΑΠΟΛΥΤΩΣ ΤΥΧΑΙΑ, ΕΜΜΕΣΗ, ΕΙΔΙΚΗ, ΣΥΝΕΠΑΓΟΜΕΝΗ Ή ΑΛΛΗ ΒΛΑΒΗ (ΠΕΡΙΛΑΜΒΑΝΟΜΕΝΩΝ, ΜΕΤΑΞΥ ΑΛΛΩΝ, ΒΛΑΒΩΝ Ή ΑΠΩΛΕΙΑΣ ΚΕΡΔΩΝ, ΔΙΑΚΟΠΗΣ ΕΠΙΧΕΙΡΗΜΑΤΙΚΩΝ ΔΡΑΣΤΗΡΙΟΤΗΤΩΝ, ΑΠΩΛΕΙΑΣ ΕΠΙΧΕΙΡΗΜΑΤΙΚΩΝ ΠΛΗΡΟΦΟΡΙΩΝ Η ΤΥΧΩΝ ΑΛΛΗΣ ΧΡΗΜΑΤΙΚΗΣ ΑΠΩΛΕΙΑΣ) ΠΟΥ ΠΡΟΚΥΠΤΕΙ ΑΠΟ ΤΗ ΧΡΗΣΗ Η ΤΗΝ ΑΝΙΚΑΝΟΤΗΤΑ ΧΡΗΣΗΣ ΤΟΥ ΠΡΟΪΟΝΤΟΣ Ή ΤΥΧΩΝ ΑΛΛΗΣ ΣΥΝΔΕΣΗΣ ΜΕ ΤΟ ΠΡΟΪΟΝ, ΕΙΤΕ ΒΑΣΙΖΕΤΑΙ ΣΕ ΣΥΜΒΟΛΑΙΟ, ΒΛΑΒΗ, ΑΜΕΛΕΙΑ, ΑΥΣΤΗΡΗ ΕΥΘΥΝΗ Ή ΕΙΔΑΛΛΩΣ, ΑΚΟΜΗ ΚΙ ΕΑΝ Η EIZO Η ΟΙ ΔΙΑΝΟΜΕΙΣ ΕΝΗΜΕΡΩΘΟΥΝ ΓΙΑ ΤΗΝ ΠΙΘΑΝΟΤΗΤΑ ΤΕΤΟΙΩΝ ΖΗΜΙΩΝ. Η ΞΕΞΑΙΡΕΣΗ ΑΥΤΗ ΠΕΡΙΛΑΜΒΑΝΕΙ ΕΠΙΣΗΣ ΟΠΟΙΟΔΗΠΟΤΕ ΕΥΘΥΝΗ ΕΝΔΕΧΕΤΑΙ ΝΑ ΠΡΟΚΥΨΕΙ ΑΠΟ ΑΞΙΩΣΕΙΣ ΤΡΙΤΟΥ ΜΕΡΟΥΣ ΚΑΤΑ ΤΟΥ ΑΡΧΙΚΟΥ ΑΓΟΡΑΣΤΗ. Η ΟΥΣΙΑ ΤΟΥ ΟΡΟΥ ΑΥΤΟΥ ΕΙΝΑΙ ΝΑ ΠΕΡΙΟΡΙΣΕΙ ΤΗΝ ΠΙΘΑΝΗ ΕΥΘΥΝΗ ΤΗΣ EIZO ΚΑΙ ΤΩΝ ΔΙΑΝΟΜΕΩΝ ΠΟΥ ΠΡΟΚΥΠΤΕΙ ΑΠΟ ΤΗΝ ΠΑΡΟΥΣΑ ΕΓΓΥΗΣΗ Ή / ΚΑΙ ΤΙΣ ΠΩΛΗΣΕΙΣ.

ОГРАНИЧЕННАЯ ГАРАНТИЯ

EIZO Corporation (называемая в дальнейшем "EIZO") и авторизованные EIZO дистрибуторы (называемые в дальнейшем "Дистрибуторы") Гарантируют, в соответствии с условиями и пунктами этой ограниченной гарантии (называемой в дальнейшем "Гарантия"), Первичному покупателю (называемому в дальнейшем "Первоначальный покупатель"), Который приобрел у EIZO или Дистрибуторов продукт, указанный в этом документе (называемый в дальнейшем "Продукт"), Что EIZO или Дистрибуторы на свое усмотрение либо бесплатно отремонтируют, либо бесплатно заменят Продукт, если Первоначальный покупатель признает в пределах Гарантийного срока (определенного ниже), что Продукт неисправен или он поврежден процессе нормального использования продукта в соответствии с описанием в инструкции по эксплуатации, прилагаемой к Продукту (называемой в дальнейшем "Руководство пользователя").

Гарантийный период ограничен сроком (i) пять (5) лет от даты приобретения Продукта или ограничен сроком (ii) 30 000 часов использования Продукта (называемый в дальнейшем "Гарантийный период"). Однако яркость Продукта может быть гарантирована только, если Продукт использовался с рекомендованной яркостью, указанной в Руководстве Пользователя. Гарантийный период для яркости также ограничен сроком пять (5) лет от даты приобретения Продукта и время его использования не превышает 10 000 часов. EIZO и Дистрибуторы не несут никакой ответственности и не берут обязательств относительно Продукта по отношению к Первоначальному покупателю или по отношению к любым третьим сторонам, кроме обязательств, оговоренных в этой Гарантии.

Компания EIZO и ее дистрибуторы хранят детали изделия (за исключением деталей внешней конструкции) не пять (5) лет после прекращения его выпуска. В случае ремонта монитора EIZO и Дистрибуторы будут использовать запчасти, которые соответствуют нашим стандартам QC (контроль качества). Если устройство невозможно отремонтировать из-за его состояния или отсутствия нужной детали, то вместо ремонта компания EIZO и ее дистрибуторы могут предлагать замену неисправного устройства на устройство с аналогичными характеристиками.

Гарантия действительна только в странах или регионах, где расположены Дистрибуторы. Гарантия не ограничивает никакие законные права Первоначального покупателя. Несмотря на другие условия этой Гарантии EIZO и Дистрибуторы не несут никаких обязательств согласно этой Гарантии в любом из перечисленных ниже случаев: (а) Любые дефекты Продукта, вызванные повреждениями при перевозке, модификацией, изменением, неправильным обращением, неправильным использованием, авариями, неправильной установкой, стихийными бедствиями, неправильным уходом и / или неправильным ремонтом третьей стороной, отличной от EIZO или Дистрибуторов; (Б) Любые несовместимости Продукта из-за технических усовершенствований и / или изменения технических норм; (В) Любое повреждение датчика;

- (Г) Любые ухудшения работы дисплея, вызванные изнашиванием невосстановимых частей, таких как панель ЖКД и / или подсветка и т.д. (Например, изменение в яркости, изменение в равномерности яркости, изменение в цветности, изменение в равномерности цветности, изменение в пикселях, включая выгоревшие пиксели и т.д.); (Д) Любые ухудшения Продукта, вызванные использованием при яркости, повышенной по сравнению с рекомендованной яркостью, описанной в Руководстве пользователя;
- (Е) Любые дефекты Продукта, вызванные внешним оборудованием;
- (Ж) Любые дефекты Продукта, при которых оригинальный серийный номер был изменен или удален;
- (З) Любые естественные ухудшения продукта, в частности, вызванные износом расходных частей, принадлежностей и / или приспособлений (например, кнопок, вращающихся частей, кабелей, Руководства пользователя и т.д.); и
- (И) Любые деформации, изменения цвета и / или коробления внешней поверхности продукта, включая поверхность панели ЖКД.

Чтобы получить техническое обслуживание в рамках Гарантии, Первоначальный покупатель должен доставить Продукт местному Дистрибутору, оплатив перевозку, в его оригинальной упаковке или в другой соответствующей упаковке, обеспечивающей равноценную степень защиты, принимая во внимание риск повреждения и / или утерю при транспортировке. При запросе технического обслуживания в рамках Гарантии Первоначальный покупатель должен предоставить свидетельство покупки продукта и даты покупки. Гарантийный период для любого замененного и / или отремонтированного продукта в рамках Гарантии истекает в конце завершения срока действия оригинального Гарантийного периода. EIZO или Дистрибуторы НЕ НЕСУТ ОТВЕТСТВЕННОСТИ ЗА ЛЮБЫЕ ПОВРЕЖДЕНИЯ ИЛИ УТЕРЮ ДАННЫХ ИЛИ ДРУГОЙ ИНФОРМАЦИИ, ХРАНЯЩИХСЯ НА КАКИХ-ЛИБО НОСИТЕЛЯХ ИНФОРМАЦИИ ИЛИ НА ЛЮБЫХ ДРУГИХ ЧАСТЯХ ПРОДУКТА, КОТОРЫЙ ВОЗВРАЩЕН EIZO ИЛИ ДИСТРИБУТОРАМ ДЛЯ РЕМОНТА. EIZO И ДИСТРИБУТОРЫ НЕ ДАЮТ НИКАКОЙ ДАЛЬНЕЙШЕЙ ГАРАНТИИ, ВЫРАЖЕННОЙ ИЛИ ПОДРАЗУМЕВАЕМОЙ, ОТНОСИТЕЛЬНО ПРОДУКТА И ЕГО КАЧЕСТВА, ТЕХНИЧЕСКИХ ХАРАКТЕРИСТИК, ТОВАРНОСТИ ИЛИ СООТВЕТСТВИЯ ДЛЯ КАКОГО-ЛИБО ОПРЕДЕЛЕННОГО ИСПОЛЬЗОВАНИЯ. НИ ПРИ КАКИХ УСЛОВИЯХ EIZO ИЛИ ДИСТРИБУТОРЫ НЕ НЕСУТ ОТВЕТСТВЕННОСТИ ЗА ЛЮБОЙ СЛУЧАЙНЫЙ, КОСВЕННЫЙ, СПЕЦИАЛЬНЫЙ, ПОБОЧНЫЙ ИЛИ ИНОЙ УЩЕРБ (включая, без ограничений, УЩЕРБ ИЗ-ЗА НЕПОЛУЧЕННОЙ ПРИБЫЛИ, ПРЕРЫВАНИЯ БИЗНЕСА, ПОТЕРИ КОММЕРЧЕСКОЙ ИНФОРМАЦИИ ИЛИ ЛЮБЫЕ ДРУГИЕ ФИНАНСОВЫЕ ПОТЕРИ), ВОЗНИКШИЙ ИЗ -ЗА ИСПОЛЬЗОВАНИЯ ИЛИ НЕВОЗМОЖНОСТИ ИСПОЛЬЗОВАТЬ ПРОДУКТ ИЛИ В ЛЮБОЙ ДРУГОЙ СВЯЗИ С ПРОДУКТОМ, ЛИБО ОСНОВАННЫЙ НА КОНТРАКТНЫХ ОТНОШЕНИЯХ, ГРАЖДАНСКИХ ПРАВОНАРУШЕНИЯХ, НЕБРЕЖНОСТИ, ПРИЧИНЕНИЯ УЩЕРБА ТРЕТЬЕЙ СТОРОНЕ ИЛИ ЧЕМ-ЛИБО ЕЩЕ, ДАЖЕ ЕСЛИ EIZO ИЛИ ДИСТРИБУТОРЫ БЫЛИ УВЕДОМЛЕНЫ О ВОЗМОЖНОСТИ ТАКОГО УЩЕРБА. ЭТО ИСКЛЮЧЕНИЕ ТАКЖЕ ВКЛЮЧАЕТ ЛЮБЫЕ ОБЯЗАТЕЛЬСТВА, КОТОРЫЕ МОГУТ ВОЗНИКНУТЬ В РЕЗУЛЬТАТЕ ТРЕБОВАНИЙ ТРЕТЬЕЙ СТОРОНЫ В ОТНОШЕНИИ ПЕРВОНАЧАЛЬНОГО ПОКУПАТЕЛЯ. СУЩЕСТВОМ ЭТОГО ПОЛОЖЕНИЯ ЯВЛЯЕТСЯ ОГРАНИЧЕНИЕ ПОТЕНЦИАЛЬНОЙ ОТВЕТСТВЕННОСТИ EIZO И ДИСТРИБУТОРОВ, ВОЗНИКАЮЩЕЙ ИЗ-ЗА ЭТОЙ ОГРАНИЧЕННОЙ ГАРАНТИИ И / ИЛИ ПРОДАЖ.

有限責任保證書

EIZO Corporation (以下簡稱“EIZO”)和EIZO授權的經銷商(以下簡稱“經銷商”),接受并敬照本有限責任保證書(以下簡稱“保證書”)之條款,保人EIZO和經銷商購買本文中規定產品(以下簡稱“產品”)的原買方(以下稱“原買方”)提供保證:在保證期內(規定如下),如果原買方發現按本產品所附使用說明書(以下簡稱“用戶手冊”)所述方式正常使用本產品過程中,本產品出現故障或損壞,EIZO和經銷商根據其獨自的判斷免費修理或更換該產品。

本保證期限定為(i)自本產品購買之日起的五(5)年期間或限定為到達(ii)使用本產品3萬小時的期限(以下簡稱“保證期限”),但是,僅按照用戶手冊所描述的推薦亮度使用本產品時方對產品的亮度提供保證。亮度的保證期限也限定為本產品的使用時間在10000小時以下(含10000小時)的條件下自購買本產品之日起的五(5)年。EIZO和經銷商將不向原買方或任何第三方承擔本保證書所規定之外的與本產品有關的任何責任或義務。

零件停产五(5)年后,EIZO及其經銷商不再保留或保存產品的任何零件(設計零件除外)。維修顯示器時,EIZO與經銷商將使用符合我方質量控制標準的替換零件。若由於自身條件或缺少相關零件而不能修理設備,EIZO和經銷商可提供性能相同的更換產品,而無需維修。

本保證書僅對於設有經銷商的国家或地区有效。本保證書并不限定原買方的任何法律權利。

无论本保證書的任何其他條款如何規定,對於任何下列情况之一,EIZO和經銷商將不承擔本保證書規定責任:

- (un) 由於運輸損害,改裝,改動,濫用,誤用,意外事故,錯誤安裝,災害,維護不善和/或由除EIZO和經銷商以外的第三方進行不適當的修理造成本產品的任何故障。
- (B) 由於可能發生的技術變更和/或調整造成本產品的任何不兼容性。
- (C) 传感器的任何劣化。
- (D) 由於諸如液晶顯示屏(LCD)和/或背燈等消耗品部件的老化造成的任何顯示性能低劣(如亮度變化,亮度均一性變化,色彩變化,色彩均一性變化,如燒傷像素等像素缺陷)。
- (E) 由於在比用戶手冊所推薦亮度更高的亮度下使用對本產品所造成的任何老化。
- (F) 因外部設備造成本產品的任何故障。
- (G) 因本產品的原序號被改變或消除造成本產品的任何故障。
- (H) 本產品的任何正常老化,尤其是消耗品,附件和/或附加裝置(如按鈕,旋轉部件,電纜,用戶手冊等),以及
- (io) 本產品表面包括液晶顯示屏(LCD)表面的任何變形,變色和/或翹曲。

為了獲得本保證書規定的服務,原買方必須使用原包裝或其他具有同等保護程度的適當包裝將本產品運送到當地的經銷商,並且預付運費,承擔運輸中的損壞和/或損失的風險。要求提供本保證書規定的服務時,原買方必須提交購買本產品和標明此購買日期的證明。

按本保證書規定進行了更換和/或修理的任何產品的保證期限,將在原保證期限結束時終止。

在返回給EIZO和經銷商進行修理後,任何產品的任何媒體或任何部件中儲存的数据或其他信息發生任何損壞或損失,對此EIZO和經銷商將不承擔責任。

Informazioni sul riciclaggio

Informazioni sul riciclaggio

Questo prodotto, al momento della dismissione, si suppone essere raccolti e riciclati secondo la legislazione del vostro paese per ridurre l'impatto ambientale. Per lo smaltimento di questo prodotto, si prega di contattare un distributore o un liate affi nel vostro paese. I destinatari di contatto sono elencati sul sito web EIZO di seguito. <http://www.eizoglobal.com>

Per informazioni sul riciclaggio per i clienti in Svizzera, si prega di consultare il seguente sito web. <http://www.swico.ch>

Informationen zum Thema Riciclaggio

Dieses Produkt muss gemäß den Vorschriften Ihres Landes zur Entlastung der Umwelt recyclet werden. Wenden Sie sich bei der Entsorgung dieses produkts un einen Verteiler oder eine Tochtergesellschaft in Ihrem Land.

Die Adressen zur Kontaktaufnahme sind auf der unten angegebenen Sito von EIZO aufgeführt. <http://www.eizoglobal.com>

Kunden in der Schweiz entnehmen Informationen zum Riciclaggio ai seguenti luoghi di Sito web: <http://www.swico.ch>

Informazioni sur le recyclage

Ce produit doit être jeté aux punti de collecte prévus à cet effet et recyclé conformément à la législation de votre paga, AFI n de réduire l'impatto sur l'environnement. Lorsque vous jetez ce produit, veuillez contacter un distributeur ou une société affi liée de votre paga. Les Indirizzi des distributeurs sont sur le répertoriées sito Web EIZO ci-dessous. <http://www.eizoglobal.com>

Pour les clienti en Suisse, veuillez consulter le site Web suivant AFI n d'obtenir des informations sur le recyclage. <http://www.swico.ch>

Información sobre reciclaje

Este producto debe desecharse y reciclarse según la Legislación del País para el reducir Impacto medioambiental. Cuando desee deshacerse de este producto, Póngase en contacto con un distribuidor o Una fi LIAL de su país.

Encontrará las direcciones de contacto en el sitio web de EIZO que se indica un continuación.

<http://www.eizoglobal.com>

Informazioni sul riciclaggio

Per lo smaltimento e il riciclaggio del Presente prodotto, attenersi alle normative vigenti nel proprio paese per ridurre l'Impatto ambientale. Per lo smaltimento, ad rivolgersi o un affi liato Presenti nel proprio paese distributore delle Nazioni Unite. Gli Indirizzi Sono elencati nel sito Web EIZO riportato di Seguito. <http://www.eizoglobal.com>

Per informazioni sul riciclaggio per i Clienti in Svizzera, Consultare il sito Web riportato di Seguito. <http://www.swico.ch>

Återvinningsinformation

När denna produkt kasseras ska den hanteras och återvinnas enligt landets föreskrifter för att reducera miljöpåverkan. När du kasserar produkten ska du KONTAKTA en distributore Eller representant i Ditt terreno. Kontaktadresserna Listas på nedan EIZO-webbplatsen. <http://www.eizoglobal.com>

Πληροφορίες ανακύκλωσης

To προϊόν αυτό, όταν απορρίπτεται, πρέπει να συλλέγεται και να ανακυκλώνεται σύμφωνα με τη νομοθεσία της χώρας σας έτσι ώστε να μην επιβαρύνει το περιβάλλον. Για να απορρίψετε το προϊόν, επικοινωνήστε με έναν αντιπρόσωπο ή μια θυγατρική εταιρεία στη χώρα σας. Οι διευθύνσεις επικοινωνίας αναγράφονται στην τοποθεσία web της EIZO παρακάτω. <http://www.eizoglobal.com>

Сведения по утилизации

По истечении срока службы данного продукта его следует принести на сборный пункт и утилизировать в соответствии с действующими предписаниями в вашей стране, чтобы уменьшить вредное воздействие на окружающую среду. Прежде чем выбросить данный продукт, обратитесь к дистрибьютору или в местное представительство компании в вашей стране. Контактные адреса можно найти на веб-узле EIZO. <http://www.eizoglobal.com>

Informatie oltre riciclaggio

Wanneer product u dit Wilt weggoaien, Moet het uit ambiente-overwegingen worden verzameld en gerecycled Volgens de betreffende wetgeving van terreno UW. Wanneer product u dit Wilt weggoaien, Moet u contactare opnemen incontrato distributeur een di socio een nella terra di UW. De contactadressen worden vermeld op de volgende EIZO-sito. <http://www.eizoglobal.com>

Informação sobre RECICLAGEM

Este produto, Quando o deitar sedi, DEVE ser recolhido e reciclado de acordo com a legislação fare seu país para reduzir un poluição. QUANDO deitar sedi este produto, contacte um distribuidor ou uma fi LIAL no seu país.

Os endereços de contacto Estao listados nessun sito web fanno EIZO, Abaixo.

<http://www.eizoglobal.com>

Oplysninger om genbrug

Dette produkt forventes ved bortskaffelse a blive indsamlet og genbrugt i overensstemmelse med lovgivningen i dit terreno per a reducere belastningen af miljøet. Når du bortskaffer denne produkt, skal du Kontakte it distributore eller et tilknyttet selskab i dit terreno. Adresseerne på kontaktpersonerne er angivet på nedenfor websted di EIZO. <http://www.eizoglobal.com>

Kierrätystä koskevia tietoja

Tuote tulee hävittää kierrättämällä Maan lainsäädännön mukaisesti ympäristön kuormittumisen vähentämiseksi. Kun hävität tuotteen, Ota yhteyttä jälleenmyyjään tai tytäryhtiöön maassasi.

Yhteystiedot löytyvät EIZOn Internet-sivustolta.

<http://www.eizoglobal.com>

Wykorzystanie Surowców wtórnych

Ten produkt po zużyciu powinien być zbierany i przetwarzany zgodnie z krajowymi przepisami dotyczącymi ochrony środowiska. Wyrzucając dieci produkt, Należy skontaktować się z lokalnym dystrybutorem lub partnerem. Adresy kontaktowe można znaleźć abbiamo wskazanej poniżej witrynie internetowej fi Rémy EIZO. <http://www.eizoglobal.com>

Informazioni sulla riciclagia

Při likvidaci produktu musí být Produkt vyzvednut un recyklován podle Zakonu Příslušné Země, aby nedocházelo k zatěžování životního prostředí. Zbavujete-li se produktu, kontaktujte distributora Nebo pobočku ve Zemi své. Kontaktní adresy jsou uvedeny na následující webové stránce společnosti EIZO. <http://www.eizoglobal.com>

Ringlussevõtu Alane teave

Keskonnakoormuse vähendamiseks tuleks kasutatud tooted kokku koguda ja Votta ringlusse vastavalt Teie Riigi seadustele. Kui kõrvaldate Käesoleva Toote, võtke Palun ühendust turustaja või fi lialliga oma riigis. Kontaktisikud su toodud EIZO veebilehel järgmisel aadressil: <http://www.eizoglobal.com>

Újrahasznosítási információ

Jelen terméket, amikor eldobjuk, az illető ország törvényei alapján kell összegyűjteni és újrahasznosítani, hogy csökkentsük a környezet terhelését. Amikor ezt a terméket eldobja, kérjük lépjen kapcsolatba EGY országon Beluli forgalmazóval vagy társvállalkozással. Un kapcsolat Cimei az EIZO alábbi weboldalán található felsorolva: <http://www.eizoglobal.com>

Podatki o recikliranju

Ob koncu uporabe odslužen izdelek izročite na zbirno mesto za recikliranje v skladu z okoljevarstveno zakonodajo Vaše države. Prosimo, da se pri odstranjevanju izdelka obrnete na lokalnega distributerja ali podružnico.

Kontaktní naslovi così objavljeni na spodaj navedenih spletnih straneh EIZO:

<http://www.eizoglobal.com>

Informácie o recyklácii

Pri likvidácii musí byť tento výrobok recyklovaný v súlade s legislatívou vašej krajiny, aby sa znížilo zaťaženie životného prostredia. Keď sa chcete zbrať tohto výrobku, kontaktujte prosím distribútora alebo pobočku vo vašej krajine. Zoznam kontaktných Adries je uvedený na nasledovnej webovej stránke fi Rémy EIZO: <http://www.eizoglobal.com>

Pārstrādes iNFORMACIJA

Utilizējot šo produktu, tā savākšana un Recupero e veicama atbilstoši Jusu valsts likumdošanas prasībām attiecībā uz slodzes uz vidi samazināšanu. Lai veiktu šī produkta utilizāciju, sazinieties ar izplatītāju vai pārstāvniecību Jusu valstī. Kontaktadreses ir norādītas zemāk minētajā EIZO tīmekļa Sīto principale. <http://www.eizoglobal.com>

Informacija apie grąžinamąjį perdirbimą

Šalinant (išmetant) šiuos gaminius juos reikia surinkti ir perdirbti grąžinamuoju būdu pagal Jusu Salies teisės aktus, siekiant sumažinti aplinkos teršimą. Kai reikia išmesti šį Gamini, kreipkitės į Jusu šalyje veikiančią gaminių pardavimo atstovybę arba jos fi Liala. Kontaktiniai adresatai nurodyti EIZO interneto svetainėje. <http://www.eizoglobal.com>

Информация относно рециклиране

При изхвърлянето на този продукт се предлага събирането и рециклирането му съобразно законите на вашата страна за да се намали замърсяването на околната среда. Когато искате да се освободите от този продукт, моля свържете се с търговския му представител или със съответните органи отговарящи за това във вашата страна.

Данните за връзка с нас са описани на следния Интернет сайт на EIZO:

<http://www.eizoglobal.com>

Informatie referitoare la e riciclaggio

Acest produs, debarasat Cand, trebuie colectat și reciclat conformarsi legislației Țării respective Ca Sa reducem Sarcina Mediului. Cand se debarasează de acest produs, vă rugăm să contactați un distribuitor Sau un AFI liat al Tarii rispettivo. Adresele de contact le găsiți pe pagina web de Al EIZO: <http://www.eizoglobal.com>

معلومات عن اعادة التدوير

عند التخلص من هذا المنتج، من الضروري تجميعه واعادة تدويره وفقاً للقوانين المتبعة في بلدك لتقليل العبء المسلط على البيئة. عندما تتخلص من هذا المنتج، يرجى الاتصال بموزع أو طرف منتسب إليه في بلدك. عناوين الاتصال مدرجة في موقع ايزو EIZO ادناه على شبكة الانترنت.

<http://www.eizoglobal.com>

Geri Dönüşüm bilgisi

Bu ürünün, atılacağı Zaman, ülkenizin Cevre kirliliğinin azaltılması konusundaki mevzuatına göre toplanması ve Yeniden değerlendirilmesi gerekmektedir. Ürünü atacağınız Zaman lütfen ülkenizdeki bir distribütöre veya ilgili kuruluşla temasa geçiniz. İrtibat adresleri aşağıdaki EIZO web sitesinde verilmiştir. <http://www.eizoglobal.com>



